

Г.Н. СМАҒҰЛОВА  
Г.Д. АЙТЖАНОВА

**ФРАЗЕОЛОГИЯЛЫҚ  
КАЛЬКАЛАР**

О Қ У      Қ Ұ Р А Л Ы

АЛМАТЫ      2005

## ТҮСІНІКТЕМЕ

Тіл өзінің даму барысында томаға-тұйық шектеліп қалмайды. Жер бетінде белгілі бір территориялық тұтастығы мен ұлт тілі бар адамзат қауымы қоғамдық сананың талап тілегіне орай бір-бірімен алыс-беріс күн кешеді, араласады, мәдениет игіліктерін ортақ пайдаланады, сөз алмасады. Сол арқылы өз тілдік қорын байытады. Қазіргі ХХІ ғасыр үрдісіндегі ұлттар арасындағы жаһандану процесі де осы тіл мәселесімен де тығыз сабақтасып жатыр. Алайда әрбір ұлт өз бет бейнесін тек тілі мен салт-дәстүрі арқылы ғана сақтап, басқаларға жұтылып кетпеу амалын қарастыратыны анық. Осы ретте әртүрлі саяси, мәдени, әлеуметтік алмасулар тек ортақ бір тіл арқылы жүзеге асырылатынын ескерсек, онда ұлт тілі алдымен өзіндегі тіл байлығын барынша екшеп көрсете алуы тиіс.

Ұлттар арасындағы түрлі қарым-қатынас шаралары алдымен тіл арқылы басталатындықтан, ұқсас ой, өзара пікірлестік, бірлесіп күн көру, өмір сүру қағидалары әр ұлтқа ортақ міндет жүктейді. Демек ой алмасу келесі кезекте сөз алмасумен қатар жүреді.

Мұндай жағдайда бабамыздан қалған бай қазақ тіліндегі бейнелі тіркестер бүкіл қолданыс аясында көріне алса, сөз жоқ ұлт тілінің ұтқаны.

Тіл-тілдің өз қатарын, яғни сөздік құрамын басқа тілден енген сөздермен үнемі толықтырып отыратыны лексикографиялық еңбектерден өте айқын көрінеді. Мәселен, қазақ тіліндегі екі тілді қазақша-орысша түрлі сөздіктердегі реестрге ілінген шеттілдік сөздер мен тіркестер, терминдер осының дәлелі.

Тілмізде басқа тілден енген жекелеген сөздер ғана емес, тұтас сөз тіркестері мен тұрақты тіркестер де жиі кездеседі. Ал олардың бірі тура аударма арқылы енсе, енді бірі – тілдегі балама сөздермен беріледі. Кейде тіркес құрамының бір сыңары ғана басқа тілдің сөзі болса, келесі сыңары ұлт тілінің төл сөзі. Міне, осындай тілдік амалдарды тіл білімінде **калькала** деп атайды. Қазақ тілінде лексикалық калькалар туралы азды-көпті мәліметтер бар. Мысалы, кейбір зерттеу еңбектерінде, терминологияда, мәселен, аудармаға қатысты жағдайда біршама айтылады.

Тіліміздегі фразеологиялық қордың құрамында басқа тілден енген және басқа тілдегі фразеологизмдердің құрылымына ұқсас жасалған тұрақты тіркестер көптеп кездеседі. Олардың **калькалау** тәсілдері мен себептері, түрлері туралы арнайы талдау керек. Фразеологиялық калькаларға тілдік факт ретінде қазақ тілінің материалдары жеткілікті.

Ал қазақ әдеби тілінде кальканың өзіндік орны мен қызметі бар екені белгілі. Қазақ тіліндегі фразеологиялық калькалардың калькалану

сипаттарын /процестерін/ анықтау арқылы, әсіресе калька теориясына және оның қолданбалы тәжірибелік жақтарына қатысты көптеген мәселелерді оқытып, үйретуге болады.

Қазақ тіліндегі фразеологиялық қордың құрамындағы фразеологиялық калькалардың жасалу жолдары мен тілдік табиғатын толық талдау үшін студенттерді мына төмендегі мәліметтермен таныстыру көзделеді:

- Фразеологиялық калькалардың классификациясын анықтау;
- Фразеологизмдердің калькалану себептері мен жасалу жолдарын талдау;
- Тіл аралық фразеологизмдердің ерекшеліктерін көрсету;
  - Шет тілдік фразеологиялық калька және оның аударма мәселесіне қатысы;
- Калька тәсілінің фразеологизмдер жүйесіндегі алтын орнына қарай:
  - 1.сөзбе-сөз аударылған;
  - 2.мағыналары дәлме-дәл келетін тіркестер;
  - 3.балама арқылы жасалған;
  - 4.еркін аударма арқылы жасалған фразеологизмдердің құрылым құрылысын талдау;
- Фразеологиялық калькалар фондық ақпаратты жинайтын амал, тәсіл;
- Фразеологиялық калькалардың құрылымдық-функциялық ерекшеліктері;
- Фразеологиялық калькалардың лексикографиялық сипатын талдау;
  - Фразеологиялық калькалардың стильдік ерекшеліктерін саралау;

Сонымен қатар бұл оқу құралында:

- Фразеологиялық калькалар аударматану мәселелеріне байланысты қарастырылатыны баяндалады.
- Фразеологиялық калькалардың лексикалық, грамматикалық, стильдік ерекшеліктерін кешенді түрде талданған.
- Тілдік материалдар негізінде фразеологиялық калькалардың негізгі түрлері мен жасалу жолдары анықталды.
- Фразеологиялық калькалардың лексикалық және фразеологиялық калькалану негізіндегі образдылық, уәжділік сияқты жалпы мәселелері өзара бірлікте қарастырылады.
- Тіл аралық фразеологизмдердің ерекшеліктері жан-жақты талданады.
- Калькаланған фразеологизмдердің екі тілді және көп тілді лексикографиялық сипаттары қарастырылады.

- Фразеологиялық калькалардың стильдік ерекшеліктерін талданады.
- Қазақ тіліндегі фразеологиялық калькалар фразеологиялық қорды толықтыруға өзіндік ықпалы бар тілдік бірліктер ретінде айқындау көзделген.

Әр ұлт тілінің лексикалық байлығы тек өзіндегі төл сөздермен ғана өлшенбейді. Тілдік қарым-қатынас жеке адамдармен қоса, бүкіл жер шарын қамтиды. Ұлттар арасындағы әлеуметтік, мәдени тіпті саяси байланыстың өзі өзара сөз алмасуды қажет етеді. Күн көру тәсілдерінің адамзатқа ортақ жайттары ой-пікір ортақтығын да орнықтырады. Бір елде, бір ұлтта пайда болған өнер-ғылым жетістігі сол елге ғана тән болмай, бүкіл жер жүзіне таралады. Жаңа ұғыммен қоса, жаңа сөз қатар келеді. “Все народы меняются словами” деген В.Белинскийдің сөзі бар. Осы сөз алмасу нәтижесінде тіл-тілде кірме сөздер, неологизмдер пайда болып жатады. Ал мұндай экстралингвистикалық фактілер бірде тікелей өзгеріссіз енсе, енді бірде сөзбе-сөз, яғни калькаланып, аударма жолымен енеді. Мұндай күрделі тілдік құбылыстарды жан-жақты талдап, оқып үйренуге осы оқу құралының көмегі үлкен. Кітапты аударматану және фразеологияға қатысты арнаулы курстар оқығанда пайдалануға болады.

## **1 Калька және аударма мәселелері**

## 1.1 Қазақ тіл білімінде кальканың зерттелуі туралы

Қазақ тіл білімінде фразеологиялық калькадан гөрі лексикалық калька жиірек айтылып келеді және біршама зерттелген сала. Сөздік құрамдағы шеттен енген сөздер мен аударма арқылы енген сөздер тобының арақатынасы күні бүгінге дейін ара жігі ашылмай, жеткілікті түрде талданбаған. Лексикалық жүйе, әрине, бірден қалыптаса қойған жоқ. “История слов – это не только история этимологии, но и история всех поведующего их движения в языке и в обществе”- дейді Р.Будагов /1.64/

Қазақ тілінде калька туралы түсінік негізінен "неологизмдер" және "кірме сөздер" деген тілдік терминдердің маңынан басталады. Лексикологияға қатысты жазылған оқу құралдары мен оқулықтарда калька туралы айтпастан бұрын алдымен неологизмдер, кірме сөздер туралы түсінік беріліп, соған қатысты талдауларды калька құбылысымен байланыстырады.

Бұл арада айта кететін бір жайт, қазақ тіл білімінде калька туралы әртүрлі түсінік пен көзқарас бар. Мәселен, неологизмдер мен кірме сөздерге берілген анықтамалар бойынша тілдегі жаңа сөздер де, басқа тілден енген кірме сөздер де калькаға қатыссыз талданбайды. 1954 ж. шыққан "Қазіргі қазақ тілі" кітабында неологизмдерге негізгі түбірге жұрнақ қосылу арқылы жасалған сөздерді мысалы, *өндіріс* деген туынды етістік түбіріне *-іс* жұрнағы қосылып, *өндіріс* болып, мүлде жаңа мағынаны /производство/ білдіретін сөзге айналған. *Шығар* - *шығарма*, *басқар* - *басқарма*, *бас* - *баспа*, *үйір* - *үйірме*, *төрт* - *төртжақ* сияқты мысалдар келтіріп, неологизмнің бұл түріне көбінесе калька сөздер жатады деуге болады деп көрсетеді.

Бұдан басқа сөздердің бірігуі арқылы жасалған неологизмдерге: *халық*, *ара* – *халықаралық*, *жал*, *ақы* – *жалақы*, *он*, *жыл* – *онжылдық* т.б. мысалдар берілген. Ал сөздердің мағыналары ауысып неологизмдер жасалады деп: *қарау* /*рассмотреть*/ - *талқылау*, *мәжілісте тексеру* деген мағынаны білдіретін жаңа мағынаны қосып алды делінген /2.74 б/.

Қазақ тілі оқулығының авторлары І.Кеңесбаев пен Ғ.Мұсабаевта "Калькалау арқылы пайда болған неологизмдер онша көп емес. Мысалы, *өндіріс* сөзі калька болып есептелінеді, ал *төртқыр* /четырехгранник/ калька емес, өйткені ол - орыс сөзінің дәл аудармасы. Бұл арада айта кететін бір жайт авторлар келтірген “*төртжақтан*” “*төртқырдың*” пәлендей ерекшеліктері жоқ. Екеуін де бір модель деп қарастыруға болады. "Калька" деген термин туралы түсінік және оның ұғымы да қазіргі зерттеу аясы тереңдеген қазақ тілінің талаптарын қанағаттандыра алмайды. Сондықтан былайғы жерде сөзбе-сөз аудармада орыс тілінің қазақ тіліне тигізген әсері жөнінде айтқанда "калька" терминін кең мағынада қолданамыз: яғни,

"калька" деген ұғымға орыс тілінен қазақ тіліне дәл аударылған сөздерді де қосамыз" деген пікірлер де бар. /3.156/

"Кірме сөзбен байланысты бір құбылыс - калька. Француз тілінен шыққан бұл сөздің қазақша дәл мағынасы - көшірме, еліктеу деген сөз. Калька дегеніміз - бөтен жұрт сөзінің моделін морфемалап, басқа бір тілдің үлгісіне салынып жасалған сөздер мен тіркестер... Әдетте, калькаларды лексикалық /сөз жасаушы/, семантикалық, фразеологиялық, синтаксистік деп төртке бөледі" дейді Ә.Хасенов. /4.109/

Ал К.Аханов: "шет тілдік сөздер мен сөз тіркестерінің үлгісі бойынша жасалған, олардың құрылысының көшірмесі болып табылатын сөздер мен сөз тіркестері *калька* деп аталады. Кейбір тұрақты сөз тіркестері де, баламасы болмаған жағдайда калька жолымен аударылатынын" айтады. /5.160/.

"Неологизмдер лексикалық және семантикалық болып, екі түрде кездеседі. Лексикалық неологизмдерге жаңа ұғымдардың тууымен бірге шыққан жаңа терминдер жатса, семантикалық неологизмдерге калька тәсілімен сөзбе-сөз аудару арқылы төл сөзге қосылған жеке мағынаны айтуға болады" деген сөйлемдерді Ә.Болғанбайұлы, Ғ.Қалиұлының еңбегінен кездестіреміз. /6.184/

Н.М.Шанскийдің пікірінше, калькалау кезінде "структура слова или значения воспроизводит факт иноязычного слова", яғни бөтен тілдік фактінің көшірмесі шығады. /7.31/

Сөзбе-сөз аударылған тіркестер мен сөздерде өзге тілдің грамматикалық құрылымы байқала бермейді. Соңғы жылдары осы мәселе туралы Л.А.Пономаренко, К.Флекенштейн, А.К.Палийдің зерттеу еңбектерінің маңызы зор. Сондай-ақ, Н.М.Шанский, А.А.Реформатский, Л.П.Ефремов және т.б. лингвистер өз зерттеулерінде сөзбе-сөз аудару мәселесін жан-жақты қарастырады. Калька туралы зерттеу еңбектерінің ішінен, әсіресе, Э.М.Ахунзянов, Б.Г.Колкер, М.М.Копыленко, Н.М.Шанский мақалаларында аталған тілдік құбылыс жан-жақты терең зерттелген. Түркі тілдерінде оның ішінде қазақ тілінде сөзбе-сөз аудару мәселесі Ә.Қайдар, Б.Қалиев, Ө.Айтбаев, Ш.Құрманбайұлының ғылыми еңбектерінде кеңінен сөз етілген.

Сонымен, жоғарыдағы салыстырулар қазақ тіл білімінде калька туралы әр түрлі деңгейде жан-жақты қарастырылып, біршама өзекті зерттеу нысанына айналғаны байқалады. Бірақ зерттеулерде пікірлер алшақтығымен қоса, ғылыми тұжырымдарда бірізділік көрінбейді. Мәселен, калькаға қатысты кірме сөздер мен неологизм сөздердің өзіндік ерекшеліктері, яғни ұқсастықтары мен айырмашылықтары туралы жеткілікті айтылмаған. Сөзжасамдағы кальканың ролін айтқанда бұл тәсіл ана тілінің ішкі мүмкіншіліктерінен жасалғанын ескерсек, ол сөздер тізбегін кірме сөздер деу қиындау деген пікір бар.

Сонымен қатар, аударма арқылы енген жаңа сөздер табиғаты, яғни олардың жасалу жолдары лингвистикалық аспектіде өз дәрежесінде талданбай келеді. Бұл арада назардағы жайт - аударма тілі қазақ тіл білімінде әлі "тоңы жібімеген дүние" екендігінде.

Десекте, қазақ тіл білімінде калькаға қатысты арнайы зерттеулерде, бұл саланың тілдің әр түрлі ғылыми нысандарына қарай сөз болғаны аңғарылды. Олар:

Молдабеков К.М. “Основы калькообразования в современном казахском языке” /А.,1979/ зерттеуінде калькалану процесін тілдік контактының жоғары сатысы дей келе, сөзжасамдық калькаларға тоқталады. Сондай-ақ, олардың жасалу үлгілеріне назар аударады. Автор неологизмдерді қолдануына қарай *лексикалық ауысулар*, яғни *кірме сөздер* мен *лексикалық калькалар* деп бөледі де: “разграничение их отражает объективное состояние словарного фонда казахского языка, в котором калькообразования является самым творческим способом образования новых слов” дейді. /8.5/.

“Структурно-функциональные особенности калек в современном казахском языке /на материале произведения В.И.Ленина “Материализм и эмпириокритицизм” и “Философские тетради”/А.,1988/ деген зерттеу еңбегінде М.Х.Хасенов кірме сөздер мен кальканың арасын міндетті түрде ажырату керектігін баса айтады. Мысалы, *аграрлық /аграрный/* калькаланған сөз емес, ол тек кірме сөздің негізіне */аграр+лық/* сөзжасамдық амалдармен өзгерту ғана. “Следовательно, кальки – это продукт действия внутрилингвистических /активизация внутриязыкового потенциала – исконных словообразовательных формантов/ и экстралингвистических /необходимость номинации новых для данного языка понятий/ факторов языкового развития” деп тұжырым жасайды. /9.6/

Соңғы ғылыми тілдік басылымдарда осы "калька" терминіне жеткілікті анықтама берген "Қазақ тілі" энциклопедиясы. /Қараңыз: Алматы, 1998, 165-166 б/. Мұнда кальканың зерттелу аясы мен оның жасалу түрлері қысқаша болса да қисынды баяндалған деуге болады. Ең бастысы мұнда қазақ тілінің шет тілдік негіздегі тілдік үлгілерді өз төл тәсілдеріне сәйкес аудару арқылы калькалардың жасалу жолының мына төмендегі түрлеріне сипаттама жазылған. Олар:

**1.Сөзжасамдық калькалар** - *народник - халықшыл, рукопись - қолжазба*; Мұнда орыс тіліндегі туынды сөздің сөзжасамдық негізі көшірілген.

**2.Сөз тіркесі ретіндегі синтаксистік калькалар** - *взаимозависимость - өзара тәуелділік, приходит к выводу - қорытындыға келу*; Бұл арада орыс тіліндегі туынды сөздер мен сөз тіркестері үлгісін және синтаксистік байланыс формаларының ерекшеліктерін қазақ тілінің лексика-грамматикалық, синтаксистік байланыс типтеріне қарай негіздеп жасалған калька түрі.

**3.Сөйлем ретіндегі синтаксистік калькалар** - *нельзя дважды войти в одну и ту же реку - бір өзенге екі түсуге болмайды*; Мысалдар орыс тіліндегі тұрлаулы мүшелері қиысып тұрған жай сөйлемнің лексика-грамматикалық құрылысын толық қазақ тіліне көшіру арқылы жасалған.

**4.Фразеологиялық калькалар** - *зерно истины - ақиқаттың дәні, увидеть свет - жарық көру*; Бұлар орыс тіліндегі фразеологиялық тұлғалардың барлық компоненттерінің мағыналық бірлігін дәлме-дәл берген мысалдардың бірі.

**5.Калькаланған троптар** - *застой мысли /метафора/ - ойдың тоқырауы, открытая вражда /эпитет/ - ашық дұшпандық*; Бұл -троптың түрлеріндегі астарлы мағынаны сөзбе сөз аудару арқылы жасалған калькалар.

**6.Семантикалық калькалар** - *ключь - кілт, ступень - саты*; Аударма арқылы ауыспалы мағынаға ие болған сөздер.

**7.Жартылай калькалар** - *теоретико-познавательный - теориялық таным*; Сөзжасамдық, синтаксистік және фразеологиялық калькалар өз үлгілеріндегі компоненттерді жартылай көшіріп аударған мысалдар тобы.

Жоғарыда келтірілген ой-пікірлерді жинақтай келе, басы ашық мәселе ретінде: қазақ тіліндегі **кірме сөздер** мен **калькалар** және **неологизмдер** деген жеке-жеке қолданыстағы тілдік терминдер болғандықтан, бір-бірінен айырмашылығы бар әрі бір-бірімен байланысы бар терминдер дейміз.

**Кірме сөздер** /ксенонимдер/ туралы оқулықта былай деген: “Кірме сөздер /заимствование/ тілдің өзіндік сөзжасам тәсілімен емес, басқа тілдердің ықпалымен жасалған немесе олардан енген сөздер. Яғни сөздің дыбыстық тұлғасы да, мағынасы да өзге тілге қатысты сөздер - кірме сөздер” /6. 139/

Басқа тілден сөз енбеген ешбір тіл жоқ. Өзге тілдерден енген сөздерді қолданысқа түсіру арқылы тіл өз өрісін кеңейтеді. Мысалы, қазақ тіліне әр түрлі жолдармен енген мектеп, ғылым, мәдениет т.б. араб сөздері болса, театр, опера, экономика т.б. орыс тілі арқылы енген интернационалдық лексика /шет тілдік сөздер/ кірме сөздерге мысал. Олардың бірсыпырасы қазақ тілінің фонетикалық, грамматикалық заңдылығына бейімделгені соншалық, кейде кірме сөздер екені ұмытылып кетеді.

Сонымен, қазіргі тіл білімінде кірме сөздерді мағыналық жағынан да, құрылымдық жағынан да калькалау байқалады. Л.П.Ефремов "Калька мен кірме сөздердің түп негізі басқа тілдерден енген сөздер болатынын айта келе, екі тілдік құбылысты бірге қарастыруға немесе бір-бірімен шатастыруға болмайды" деп тұжырымдайды [10.80].

Ал **неологизмдер** – қоғамда, өндірістік қатынастарда, мәдени өмірде ғылым мен техниканың дамуына байланысты тілге енген жаңа сөздер мен сөз тіркестері және фразеологизмдер. Қоғамдағы әлеуметтік-экономикалық өзгерістерге қарай жаңа ұғымдардың пайда болуына

қатысты атау ретіндегі көрініп, бірте-бірте жалпыхалықтық қолданысқа ауысады. Неологизмдер лексикалық және семантикалық болып бөлінеді. Жаңа ұғымдарға қатысты сөздерге көбінесе термин сөздер жатады. Бұл неологизмдердің лексикалық түріне жатады. Ал семантикалық түріне калька тәсілімен сөзбе-сөз аударылғандары жатады. Мысалы, жұмыссыздық /безработица/, нарық /рынок/, ашық хат /открытка/, жедел хат /телеграмма/ т.б.

**Калька** – кірме сөздерге де, әрі неологизмдерге қатысы бар тілдік термин. *Калька - кірме сөздердің енуіне, неологизмдердің пайда болуына ықпал ететін тілдік амал-тәсіл.* Бұл амал-тәсіл кальканың өз табиғатынан шығады. Ол кальканың - аудармаға тікелей қатыстылығы. Өйткені кірме сөздердің игерілуіне қарай, мәселен, сөзжасамдық және семантикалық калькалану бар, сондай-ақ неологизмдердің калькаланатын тұстары бар.

Л.П.Ефремовтың дәлелдеуінше, калька төл сөз бен кірме сөздің арасындағы қабатты құрайды [11.14]. Сонда кірме сөздер мен неологизмдер лексикалық қабаттағы сөздердің түрлері, ал калькалау – амалдың, тәсілдің жүзеге асырылуы.

Сурет 1.

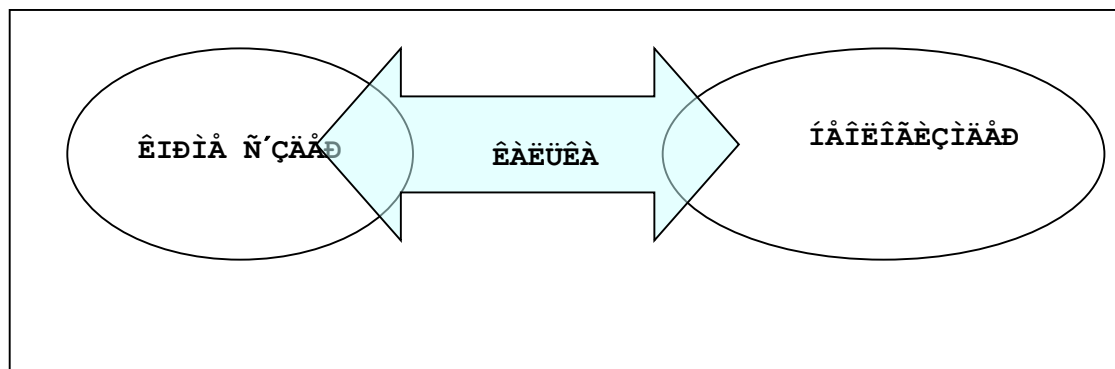

Калька атауы туралы туралы образ би-шікірлер бар. кейбір зерттеушілер калька және оның прототипі деген атауларды айтқан. Бұл туралы зерттеуші Л.П.Ефремовтың жазғандарынан кездестірдік. Ал автор алдымен к а л ь к а л а н а т ы н о б ь е к т деп, бөтен тілдегі түпнұсқаны атайық дейді. Мұндай жаңа атаумен белгілеу терминологиялық жүйелілікті сақтайды: *калькаланатын объект – калькалау – калька /калькалаудың нәтижесі./* деп, кальканың дефинициясын ұсынады. / 11.57/. Бұл арада, мәселе калька терминін соншалықты құбылту емес, дұрысы оның не екенін дұрыс ұғындыру болмақ. *Олай болса, калькалау - амал-тәсіл, ал калька – нәтиже. Әңгіме калька туралы болғандықтан, әрине, бөтен тілдегі материал оның нысаны екендігі белгілі.*

**Кеңестік кезде кальканың және фразеологиялық калькалардың зерттелуі** көбінесе екі бағытта жүргізілді. Бірі – орыс тілі мен басқа шетел тілдеріндегі лексика-фразеологиялық калькаларды салыстыру. Екіншісі –

кальканы орыс тілінен қазақ тіліне аударылған шығарамалардағы тілдік құбылыстар ретінде қарастырған. Қорғалған диссертациялар мен жазылған зерттеу мақалаларды тақырыптық-хронологиялық тәртіппен жүйелесек, онда тілші ғалымдардың осы салада басым көпшілігі орыс тілі мен еуропа тілдеріндегі фразеологизмдерді тақырыптық және семантика-грамматикалық тұрғыда салыстыра зерттеген. Мысалы, Алтайбаева Д.Ю. “Фразеологические кальки, абсолютные эквиваленты и индуцированные образования” (Ленинград, 1983); Шевченко Г.И. “Фразеологические кальки с греческого и латинского в русском языке” (Минск, 1986); т.б. Ал Сабитова М.Т., Абигалиева М.Х. “Соматическая фразеология как объект сопоставительного изучения (на материале казахского и немецкого языка) //Проблемы языковой интерпретации и двуязычия в практике обучения иностранным языкам. Алматы, 1990), деп қарастырса, Дәулетова Ф. “Лингвомәдениеттану: қытай және қазақ тілдерінің салғастырмалы фразеологиясы” (Алматы, 2000); деген қазақ тілінде еңбек жазды. Аударма саласында К. Мусаевтың “Перевод лексических и фразеологических единиц как проблема частной теории перевода (на материале переводов с русского на узбекский язык. Тбилиси, 1988); А.М. Жанткинаның “Национальная окрашенность казахских лексико-фразеологических единиц в переводе на русский язык” Алматы, 1989. деген диссертациялық еңбектерін атауға болады. Жалпы кальканың теориялық мәселелері “Основы теории лексического калькирования” (Алматы, 1974) Қазақ университетінде шыққан оқу құралы және К.М. Молдабековтың “Основы калькообразования в современном казахском языке” (Алматы, 1979) деген кандидаттық диссертациясында сөз етілді. М.М. Хасеновтың “Қазіргі қазақ тіліндегі калькалардың құрылымдық-функционалдық ерекшеліктері” (В.И. Лениннің “Материализм және эмпириокритицизм” деген еңбегі бойынша) 1988 ж. кандидаттық диссертациясы арналған.

Тілралық фразеологизмдер туралы М.Р. Есимжанованың “Межъязыковые фразеологические соответствия” (на материале английского, русского и казахского языков. Алматы, 1998.) деген зерттеуінде бірден үш тілдегі ағылшын, орыс және қазақ тілдерінде кездесетін тілралық фразеологизмдердің пайда болу ерекшеліктеріне талдау жасаған.

Сол сияқты Г.Сағидолдақызының “Поэтикалық фразеологизмдердің этномәдени мазмұны” 2003ж. шыққан монографиясын атауға болады. Автор бұл кітапта қазақ және монғол тілдеріндегі поэтикалық фразеологизмдер тұлға, тұрпат, мазмұн, мағына тарапынан өзара салыстырылып, екі тілдің фразеологиялық деңгейлерінде орын алатын тілралық (қазақ, монғол) ұқсастықтар, ортақтықтар, сәйкестіктер, өзіндік ерекшеліктер айқындаған.

### **Сөзжасам және калька**

Зерттеушілер кальканың лексика мен фразеологияға қосатын үлесін жоққа шығармайды. Калькалаудың әсерінен лексика үшін жаңа атаулар, фразеология үшін жаңа бейнелілік қосылып, тілді байытуға, кемелдендіруге ықпалы бар тілдік тәсіл деп тұжырым жасайды.

Сөзжасамдық калькалар екі жақты құбылыс: нысанына қарай ол аударма, ал жасалуы мен оның нәтижесі - сөзжасамдық калька. Сөзжасамдық калькалар аудармаға тікелей қатысы бар. Бұл ретте лексикалық кірме сөздер мен сөзжасамдық калькалар аралас құбылыс. Негізінде сөзжасам жүйесінің бұрыннан қалыптасқан негізгі тәсілдері бар. Олар:

1. синтетикалық тәсіл - *өнім, кәсіпкер, білімпаз т.б.*;
2. аналитикалық тәсіл - *Талдықорған, бере сал, он бес т.б.*;
3. лексика-семантикалық тәсіл - *құн, нарық, саяжай т.б.*;

Сөзжасамның лексика-семантикалық тәсілі калькалауға да сүйенетін тәсіл екендігі әрі лексикалық қорды жан-жақты ететіні мысалдардан көрінеді. Сөзжасамдық калька үшін басқа тілден калькаланатын негіз, басқаша айтқанда калькаланатын объектіде уәжділік болса ғана калькалану жүзеге асырылады.

#### **Терминжасам және калька**

Дүние жүзі халықтары әлемдік біртұтас өркениет жағдайына жету үшін бір-бірімен мәдениет үлгілерінің жетістіктерін аударма жасау арқылы байланысып, қарым-қатынаста болады. Қазір бұл үрдісті глобализм немесе жаһандану /ғаламдастыру/ саясатымен түсіндіріп жүр. “Калька арқылы тілде жаңа номинация пайда болады әрі терминжасам жүйесінде жаңа терминдер дүниеге келеді. Калька тәсілі алғашқы қазақ газеттерінен бастап қолданылды да, қазақ қауымының бұрын ұғымында жоқ атауларды атап-түстеуде, қолданыстағы төл сөздердің өрісін кеңейтіп. Олардың сөзжасам саласындағы ерекше өнімділігін ашуда, жаңа номинациялық атаулар ретінде қолдануында қозғалыс жасады” /36.177/ деген Б.Момынованың пікірі қазіргі кездегі терминжасамға да қатысты деу керек.

Ал түрлі әдебиеттерді /ғылыми, көркем шығарма/ аударудың жоғарыда атап кеткен белгілі бірнеше амалдары бар. Олар: калька - сөзбе-сөз, еркін аударма /вольный/, дәлме-дәл, яғни адекватты түрлері. Осылардың ішінде **калька - сөзбе-сөз аудару тәсілі сөздің немесе сөз тіркесінің ішкі мағынасын дәлме-дәл сол күйінде аудару**. Калька тәсілі сөзжасамның бір жолы және тілдің сөздік құрамын байытудың бір көзі деп есептелетіндіктен, қазақ әдеби тілінің кез келген даму және қалыптасу сатысында кальканың жағымды ықпалы жоғары болғанына ешкім дау айтпайды.

Бұл, әсіресе, қазақ тілінде терминдік жүйенің жасалу жолдары мен тұрақты тіркестердің семанти

калық және синтаксистік құрылым құрылысына тигізген әсерінен байқалады.

Бұл ретте *терминдік тұрақты тіркестерді қалыптастыру* жағдайында және ғылыми оқулықтар жазуда кальканың орны айрықша. Кейде ғылым тілі калькалауды талап етеді. Демек калька тәсілі - ғылыми әдебиетті аударудың қажетті амалы. Оның қажеттілігі ғылым тілінің стильдік сипаттарына байланысты. "Ғылыми стильдің ерекшелігі - пайымдауды, пікірді, нақты бір құбылыстың дәйектемесін логикалық шындыққа сәйкес жеткізу. Бұл міндет ойды тиянақтайтын стильдік байлаулы /маркированный/ лексикаға, тұрақты орамдарға және терминдер мен терминдік тіркестерге жүктеледі" [12.49]. Демек, сөзбе-сөз аудару терминдік лексиканы қалыптастыруға бірден бір қызмет ететін фактор болып қала береді.

Қазіргі тіл білімінде терминжасамаға қатысты сөзбе-сөз аударуға тілші ғалымдардың ерекше назар аударуы терминологияда кальканың әлі шешімін таппаған әрі даулы тілдік құбылыс екенін көрсетсе керек.

Сонда да, калька - тілдің сөзжасам жүйесін, үлгісін байытудағы терминдер мен терминдік тіркестерді жасаудың бірден-бір өнімді тәсілі деген анықтаманы терминологтар басшылыққа алады.

Калька жолымен аудару барысында, төл тіліміздегі бұрыннан бар сөздер жана сөздерге балама ретінде жұмсалып, терминдік мәнге көшеді. Олардың ерекшелігі табиғи терминдермен салыстырғанда аудармаға қатыстылығынан көрінеді.

Бұл жөнінде А.Қайдар "Калькирование является одним из ведущих и продуктивных способов образования новых терминов в казахском языке. Терминологические кальки по своему характеру делятся на два типа: смысловые и структурно-смысловые" деп калькалау тәсіліне сипаттама береді [13.177].

Расында, кірме терминдермен салыстырғанда калька тәсілімен жасалған терминдерде шет тілінің грамматикалық құрылымы, дыбыстық ерекшелігі байқала бермейді. "Калькалау арқылы термин жасау өте күрделі мәселе. Аударманың сәтті шығуы үшін өзге тілдегі сөздің /сөз тіркесінің/ семантикасын, морфологиялық құрылысы мен қолданылатын саласын жақсы білу" –дейді Ц.Г.Пюрбеев. /14.101/. Шынында, өткен ғасыр басында А.Байтұрсынұлы жасаған сәтті терминдер осындай пікірдің дәлелі. Калькалану арқылы енген терминдер тобы күні бүгінге дейін, мәселен, анықтауыш, толықтауыш, қос сөздер, т.б. қазақ лингвистикасында сәтті калькаланған салалық терминдер ретінде бүкіл терминдік жүйенің өміршең қабатын құрап отыр.

Калькалау тәсілі арқылы сөзжасам түркі тілдерінде кеңес дәуірінде кең өріс ала дамыды, оған себеп орыс тілінің тікелей әсері болды. Калька тәсілімен өнімді термин жасау қазақ, қырғыз, азербайжан, түркімен т.б. тілдерде ерекше байқалады.

Сонымен, калька тәсілі - терминжасамның бір түрі, ұлт тілінің терминдік қорын байытудағы ең ұтымды жолдардың бірі деп есептелінеді.

## 1.2. Фразеологиялық калькалар және аударманың ерекшеліктері

Аударматану тек тіл және әдебиет пәндерінің нысаны емес, ол пәнаралық, мәселен, когнитивті ғылымдармен және мәдени антропологиямен тығыз байланысты. Аударманың теориясы мен оның тілдік аспектілері туралы айту жеткіліксіз, қазір ғылым аударманы күрделі когнитивтік феномен деп қарастыруға ден қойды.

Соңғы тілдік зерттеулер аясында аударма мәселесі қолданбалы лингвистика пәні ретінде де қарастырылып жүр. Аударма деген терминнің өзі бүгінгі күні көпмағыналы. Бір жағынан кең мағынада бір тілден екінші тілге мәтін мазмұнын беру болса, екінші жағынан мәтінді аударудың нәтижесі сөз етіледі. Сонда аударма – процесс, ал нәтижесі – аударма туралы болмақ.

Аударма туралы ғылымның бірнеше бағыттары бар. Оның ішінде *аударма теориясы, аудармаға талдау және аударма жасауды меңгеру әдістемесі* басты орында. Қазіргі тіл білімінде машиналық аударма, яғни аударманың бұл түрі аударма ғылымының компьютерлік лингвистикамен тығыз байланысты жағын көрсетеді.

Бір тілден екінші тілге аударма жасағанда аудармашы өзінің тілдік білімі мен қабілеті арқылы түрлі экстралингвистикалық білім аясын, мәселен, қоғам, табиғат-әлем суретін, мәдени өмір, түрлі ситуациялар, сондай-ақ мәтін мазмұнына қатысты деректерді оқушы қабылдауына толық жеткізу керек.

Жалпы аударма шығармашылығында аударманы ауызша және жазбаша деп дәстүрлі бөлетін жағдайлар бар. Ауызша аудару кезінде синхронды және ілеспе түрлері пайдаланылады. Ал негізінде аударма *біржақты /унилатералды/, екіжақты /билатералды/* деп бөлінеді. Біржақты аударма тек түпнұсқа тілден /әдетте Т1 деп таңбаланады/ аударма-тілге /Т2/ немесе керісінше Т2-ден Т1-ге жүргізіледі. Ал екіжақты аударма ілеспе ретінде көбінесе келіссөздерде көрінеді. “Аударманың жоғарыда талданған ауызша және жазбаша, “Түпнұсқа-тіл” Т1 және “Аударма-тіл” Т2 түрлері коммуникация /қатысым/ мен дискурсты формальдық-ұйымдастыру сипатынан келіп шығады, мазмұндық жағынан алғанда коммуникативті аударма түрі тілдік нормаға сәйкес келеді”, - дейді А.Н.Баранов. /15.140/.

Автордың айтуы бойынша аударманың мазмұндық жағы бірнеше параметрлерге негізделіп, топтастырылады. Аударманың мақсатына қарай:

а/**сөзбе сөз /пословный/** аударма, оның негізінде **жолма-жол** аударма жасалады, **/подстрочник/**;

ә/**ағылшын тілінің дәстүрлі дәлме-дәл /буквальный/ grammar translation;**

б/“документалдық” деп аталатын **филологиялық** аударма; в/**адаптивті ; /кейде реферативті** деп те атайды/ деген аударма түрлері жіктеледі.

Аударманың **жолма-жол /подстрочник/** түрі көбінесе тілдік тұлғаларды лингвистикалық сипаттама жасағанда, мәселен, сөйлемнің синтаксистік типологияларын талдағанда қолданылады. Сосын поэзиялық шығармаларды жолма-жол аударатын әдістер бар. Ал мәтіндердің басқа түрлерін жолма-жол аудару әрдайым нәтижесіз, тіпті кемшілік болып табылады.

Аударманың **дәлме-дәл /буквальный/** түрінің жолма-жолдан айырмашылығы мұнда мәтін құрамын жеке-жеке сөздер деп қарамай, мәтінді құрайтын сөйлемдер тұтастығына назар аударып, тәржімалайды. Бұл жағдайда мәтін когеренттігі, әсерлілігі, ауыспалы мағынадағы метафоралық тіркестердің мазмұнын жеткізу “Аударма-тіл” Т<sub>2</sub> -нің мақсатына кірмейді. Аударманың бұл түрі шет тілін үйретудің алғашқы сатысында пайдасы бар. Тіл үйренуші көшіру, аудару сияқты дағдыны қалыптастырады.

Ал **филологиялық** аударманың мәні - ХІХ ғасырдың герменевтикалық дәстүрі аясында Ф. Шлейермахтың айтуымен мүмкін болса, “оқушыны авторға жақындату”. /17/ Аудармада автор стилі, көркемдік өзгешеліктері, ұлттық бояуы түпнұсқаға жақындау тұрады. Бұған кезінде тек канондық әдебиет үлгілерін және көркем шығармаларды аудару жатқан.

**Адаптивті / реферативті/** аударма оқушы мақсатына қарай, түпнұсқадан шағын мәтінді алып, қысқартып, тек қажетті, маңызды тұстарын ғана аударыды. Атына сай, аударған дүние реферат сияқты болып шығады. “Соңғы уақытта аударманың бұл түрі “көркем шығармаға жатпайтын – ресми, ғылыми, техникалық әдебиеттерді” аудару көбейген соң кеңінен таралып келеді. Мәліметтерге қарағанда аударылған көркем әдебиет үлгілері барлық аударма түрлерінің бес-ақ пайызын құрайды”- дейді А.Н.Баранов. Бұл ойдың жаны бар, себебі қазір әр түрлі ақпарат алмасу майданында рухани құндылықтардан гөрі, ресми-іс қағаздарын аудару басым. Соңғы уақытта қазақ тілінде де осы үрдіс қалыптасқан. Қазақ тіліне бұрын аударылған классикалық шығармалар ғана тілдік материал болып отыр.

Аударма мәселесінің күрделілігі өз алдына, ал оның лингвистикалық қиындығы бірнеше ерекшеліктермен түсіндіріледі. Мысалы, “Түпнұсқа-тіл” Т<sub>1</sub> және “Аударма-тіл” Т<sub>2</sub> дейтін тілдік факт **семантикалық,**

**синтактикалық және прагматикалық** проблемаларды әкеледі. Енді бұларды мысалдармен түсіндіріп көрейік.

### **Семантикалық ерекшеліктер.**

Уақыт пен кеңістік, өлшем ұғымы қазақ менталдығында қазіргідей дәлдікпен мөлшерленбеген. Қоршаған орта, тіршілік көзі, өмір сүру салты қазақтар үшін басқа ұлттардан ерекшелендіретін өзіндік болмысты қалыптастырған. Мысалы, уақыт өлшемі туралы қазақ тілінде қалыптасқан фразеологизмдер осыны көрсетеді. Бұл жөнінде Г.Смағұлова “Мағыналас фразеологизмдердің ұлттық-мәдени аспектілері” деген еңбегінде: Уақыт, кеңістік, өлшем ұғымдары қазақ мәдениетінде ежелден өзіндік ұлттық қабылдау ерекшеліктерімен түсіндіріліп келген. Секунд, минут, сағат сияқты дәлдікпен уақыт бедері әлем суретін танудағы қазақ ұлтының кеңістік пен өлшем туралы ұғымдарының да тек қазақ менталитетіне тән болмыс түрлерін танытады дейді. /18.88/. Мұндай уақыт немесе қашықтық ұғымдарын аудармада толыққанды беру мүмкін емес. Мысалы:

- Аталған кісілермен оқшауланып бөлініп алып, бір топ салт атты ымырт жабыла бергенде Оспан қорасынан *тай шаптырым жердегі* кәрі аруақ - Кеңгірбайдың биік, шошақ моласына келіп, ат тұмсықтарын тіресті. /34/
- Жиренше подазвал Байгулака, Абралы, Байдильду, и все семеро незаметно отделились от толпы и повернули к могиле Кенгирбая, находившейся на *расстоянии бега стригуна*. /35/

*Тай шаптырым жер, аяқ жетер жер, қозы көш жер* дейтін қашықтық өлшемдерін Жәрдем Кейкин 6-7 шақырым деп көрсетеді. /19.66/ Орыс тілінде *тай шаптырым* тіркесіне балама жоқ болғандықтан, *расстоянии бега стригуна* аударған. “Әлемнің тілдік суреті” аударма барысында осындай семантикалық ерекшеліктерді кездестіреді.

**Синтактикалық** - тілдің синтаксистік ерекшеліктеріне негізделген аударма мәселесі. Қай тілден аударылмасын “Түпнұсқа-тіл Т1” және “Аударма-тіл Т2” тіл арасында міндетті түрде сол тілдердегі синтаксистік ережелер қатаң сақталады. Мысалы, ауызекі сөйлеудегі жиі кездесетін редуциялар кей тілде түсірілмей толық айтылуы тиіс. Мәселен, қазақ және орыс тілдерінде *Кешке келемін, Приду вечером* фразаларында бірінші жақ *мен* есімдігі түсіріліп айтыла береді. Мұнда –*мін*, -*у* жақтық көрсеткіштері арқылы мен есімдігі тыңдаушыға түсінікті. Ал неміс тілінде есімдік сөйлемде түсірілмейді. Роман-герман тілдерінде мұндай ерекшеліктер қатаң сақталады. Бұған аудармадағы кез келген мысалдар үлгі бола алады.

Синтактикалық мәселелер қатарында лексикалық тіркесімділік те бар. Тіркесімділіктің семантикалық және лексикалық типтері бар екенін

білеміз. Аударма кезінде семантикалық тіркесімділік пәлендей маңызды емес, ол аударма барысында сөз мағыналарымен астасып кетеді. Басқа тілдегі лексикалық тіркесімділіктің екінші тілде дәл солай болып келуі сирек кездеседі. Бұл, әсіресе, фразеологизмдерге өте қатысты жайт. Фразеологияның нысанын анықтау барысында соңғы зерттеулер бойынша лексикалық коллокация осы тіркесімділікке байланысты жиі айтылып жүр.

Мысалы, *шешім қабылдау – принимать решение, ақпараттық соғыс – информационная война, билік коридоры - коридоры власти, салқын майдан – холодный фронт* т.б. сияқты идиом парадигмалары осыған дәлел. Аталған лексикалық коллокацияларда фразеологизмдердегі тұрақтылық пен тиянақтылық бар. Жасалуы жағынан фразеологиялық тізбектерге келеді. Шын мәнінде жоғарыдағы мысалдар фразеологиялық тізбектерге жатады. Өйткені бұларда образдылық бар. Ал лексикалық коллокация деп жіктеушілер тіркесімділігіне қарай /20/ және фразеологиялық мағыналарына қарай /В.Телия/ /21/ атап жүр.

Қазақ тілінде калькалаудың нәтижесінде осындай тіркесімділіктегі тіркестер соңғы кезде өте жиі кездеседі. М.М.Копыленконың тіркесімділікке қатысты “Калька всегда – следствие необычной для испытывающего влияние языка сочетаемости” дегені бар. /22.97/

**Прагматикалық** проблемаларға – аударма мәтіндеріндегі стиль, “сандар пардоксы”, мақал-мәтелдер мен идиомдар, метафораларды аудару мәселелері жатады. Стиль туралы авторлық стильді сақтау, синонимдік қатарлар, квазисинонимдерді іріктеу т.б. тәсілдерді айтады.

“Сандар пардоксы” туралы әр ұлт тілдерінде кездесетін мына тіркестерді айтамыз: қазақ тіліндегі – *Пайғамбар жасы /63/, он үште отау иесі, Бальзаковский возраст /отыздан асқан әйел жасы/, вторая молодость, қайран жиырма бес! Жерден жеті жасқа келгенше таяқ жеу, елу - ердің жасы* т.б. Мұндай фразеологиялық тіркестерді аудару барысында да қиындықтар болады.

Мақал-мәтелдер мен идиомдарды аудару тәржімашы үшін ең қиын нәрсе. “Түпнұсқа-тіл Т1”-дегі идиом мен мақал-мәтелдерге “Аударма-тіл Т2”-ден үнемі баламаларын аудармашының таба қоюы кейде екіталай. Сондықтан бейнелілікті сақтау үшін сөзбе-сөз аударуға тура келеді.

Мысалы: *Да он рвал и метал, не пощадил бы ни Чаковского, ни Баруздина. Снял бы с них стружку. Затолкал бы обе ноги в один сапог.*

Бұл мысал - қазақ тілді Г.Бельгердің сөйлемі. /Г.Бельгер. “Старость”. “Вечерняя Алматы”. 10.08.02/.

Орыс тілінде СНЯТЬ СТРУЖКУ – ұрсу, жер-жебіріне жету мағынасында. Қазақ тілінде ЕКІ АЯҒЫН БІР ЕТІККЕ ТЫҒУ - қатты ұрсу, апшысын қуыру. Г.Бельгер біраз тілді білетін жазушы болғандықтан, орыс

тіліндегі ұрсу мағынасындағы фразеологиялық тіркеспен қатар, осы мағынадағы қазақ тіліндегі фразеологизмді калькалап беруі, ойды ерекше әсерлі етіп жеткізген.

Мақал-мәтелдер мен фразеологизмдерді аударудағы қиындықтар мен ерекшеліктер метафораларды аударуда да кездеседі. Әрбір тілдің метафоралық жүйесі сол ұлттың шындықты қабылдауы мен болмысын, ойлау өзгешеліктерін көрсетеді.

### 1.3. Аударма әдебиеттердегі фразеологиялық калькалар

Әр ұлт тілдеріндегі көркем шығармаларды басқа тілге аударғанда тәржімашы үшін сол тілдегі фразеологизмдерді аудару ең қиын мәселе. Олай дейтін себебіміз фразеологизмдер тілдік единица ретінде компоненттік құрылым-құрылысы жағынан және сол компоненттер қосындысынан туатын семантикалық ерекшелігі жағынан жеке сөздердей емес, аудару кезінде өзіндік ерекшелігімен назар аудартады.

Фразеологизмдер деп танылатын тіркестердің әдеттегідей үш белгісін: **мағына тұтастығы, тіркес тұрақтылығы және қолданылу тиянақтылығы** туралы айтылатын аксиомалық шарт шынында, бүкіл фразеологиялық тіркесті бұзып жарып аударуға келмейтіндігін көрсетеді. Тіпті содан болу керек, фразеологизмдерді танып білуде қолданылатын әдістер жөнінде пікір білдірген М.М.Копыленко зерттеулерінде сөзбе-сөз аударуға келмейтін тіркестердің барлығын фразеологияға жатқызу керек деген де ой жатыр. Сондықтан да көптеген фразеолог ғалымдар, оның ішінде Қазақстандық ғалымдар да фразеологизмдерді кең мағынада түсінуді жақтаушылар. Бұл арада назар аударатын нәрсе - фразеологияның зерттеу аясын шектеуге болмайтындығы, әсіресе, тұрақтылық сипаты бар, тіпті аударма кезінде жиі байқалатын мақал-мәтелдердің тәржімалануы да, фразеологизмдердің аударылуы тұсында екеуі бірдей ұқсас принциптермен аударма тәсіліне бағынатындығы. Олай болса мақал-мәтелдер мен фразеологизмдердің басты қасиеті тұрақтылық екендігін ескерсек, онда тәржіма тұсында калькалану процесі ұқсас өтеді.

Мысалы, **үріп ауызға салғандай – сүйкімді, әдемі; ит арқасы қиянда – алыс, қашық жер; мұртын балта шаппау - ісі орнықты, шаруасы дұрыс; мұрнынан шаншылып жүру – жұмыстан қолы тимеу; қой аузынан шөп алмас – момын, жуас адам; түйе үстінен сирақ ұйту /ит қабу/ - икемсіз, еңсіз адам; қабағынан қар жауу – ашулану;** сияқты идиомдарды сөзбе-сөз аударуға болмайды. Бұл сияқты идиомдарда мағына тұтастығы өте берік, компонент араларына басқа сөздерді қосып, ауыстырып айтуға келмейді. Сол себепті фразеологизмдердің бұл түрін **идиомдар** немесе **фразеологиялық тұтастықтар** деп атаған.

Ал **фразеологиялық бірліктер** деп аталатын тұрақты тіркес құрамында мағына тұтастығы толық сақталғанымен, жасалу жолы жағынан

қарағанда компоненттерінің кейбіреулерінен мағына тұтастығына қатысы бар сөздер болады. Мысалы, **көзіне көк шыбын үймелету** -қорлау, жазалау; **тырнағын /тізесін/ батыру** – зорлық көрсету; **пышақ кескендей тиылу** –тоқтау; **екі езуі құлағына жету** - қуану; Аталған фразеологизмдерді сөзбе-сөз аудару қиын іс, сондай-ақ дәл аударма жасау мүмкін емес.

Фразеологиялық қорда фразеологиялық тұтастықтар және фразеологиялық бірліктермен қоса, **фразеологиялық тізбектер** деген түрі бар. Бұлардың құрамындағы сөздер басқа сөздермен тіркесу жағынан орныққан боп келеді. Кез келген сөз тұрақты тіркестерді жасауға қатыса бермейді. Фразеологиялық тізбектерді белгілі бір сөздер тобы ғана жасайды. Кейбір сөздер бір тұрақты тіркеске ғана тән болып, басқа тіркестерде кездеспейді. Мысалы, *асқар тау, қан жоса /жосадай қан/, мидай дала, қыпша бел* тек осы аталған тіркестерде ғана қолданылады. Мұнда да фразеологиялық тізбектердің мағынасы сөздердің тікелей мағынасынан туады. Мұнан шығатын қорытынды фразеологизмдердің нақтылы үш белгісі арқылы танылып, қалыптасқан фразеологизмдедің жоғарыда аталған түрлерінің қай-қайсы да аударманың иіне көне бермейтіні байқалды.

Сонымен аударма тәжірибесінде тұрақты тіркестерді екінші тілге аударудың қиын екендігін, ал аударма қалғанның өзінде белгілі бір әдіс-тәсілдерге сүйену керектігі туралы тұжырым жасауға тура келеді.

Аударма мәселесі үлкен өнер. Аударманың сапасы әрдайым аудармашының білім деңгейіне байланысты. Алдымен ол екі тілді де аса жетік меңгерген болу керек. Алайда екі тілді жетік меңгеру де кейде сапалы аударманың көрінісін бере алмайды. Бұл арада ұлттық «фондық деректер, «фондық білім, «ұлттық фондық ақпараттар аудармада үлкен рөл атқарады. Аударма теориясына қатысты А.Федоровтың айтуы бойынша: «Совокупность представлений о том, что составляет реальный фон, на котором развивается картина жизни другой страны, другого народа. /23/.

Демек аударма процесінде аудармашы тек сюжет пен мазмұнды қуалап кетпей, сол тақырыбына қатысты қосымша мәліметтерді қарап, толықтыру қажет. Сондай-ақ жазушының басқа шығармашылық жақтарына, жазылу жағдайына назар аудару керек. Сол қосымша мәліметтер арқылы толық қанды аударма дүниеге келеді. “... Оның жазушылық шеберлігіне тән болып есептелетін басты-басты стильдік-тілдік құралдарды аңдап аңғарады; шығарма оқиғасына, желісіне негіз етілген тарихи мерзімнің ерекшеліктеріне қатысты өзге де қажетті тарих, этномәдениет, әлеуметтік мәдениет, ұлттық бітім турасындағы өзінің жалпы білім-тәжірибесін жинақтайды”. /24.44/.

Бұл ретте Б.Момынованың айтуы бойынша “Калька табиғатын дұрыс түсіну үшін тіл мен ойлау, ұлт пен оның тілі арасындағы тығыз

байланысты, ұлттық менталитеттің тілдегі көріністерін айқын бағамдай алатындай білік болуы тиіс”. /36.185/

Калька тәсілімен аударма әдебиеттер арқылы сөзбе-сөз аударылған тілдік единицалар тілдің дамуында белгілі бір із қалдырады. Мәселен, калька жолымен жасалған бірталай терминдік тіркестердің қазақ терминологиясында өзіндік қалыптасу үрдісі бар екендігін көрсетеді. Кальканың сөзжасамдық және семантикалық түрлерімен қоса, аударма арқылы енген тіларалық қарым-қатынас негізінде фразеологиялық калькалар фразеологиялық қорда көптеп саналады.

Аударма әдебиеттері арқылы енетін фразеологиялық калькалардың мазмұндық сапасы әр деңгейде көрінеді. Алдымен фразеологиялық калька арқылы аударудың қандай тәсілдері бар екендігіне назар аударайық. Аударма тәжіибесінде қалыптасқан принциптер бойынша:

- 1.Фразеологиялық тіркестерді сөзбе-сөз аудару;
- 2.Фразеологиялық тіркестерді балама (адекватты) етіп аудару;
- 3.Фразеологиялық тіркестерді еркін аудару.

Аударма әдебиеттерінде фразеологиялық тұлғалардың бір тобы сөзбе-сөз аударылған тіркестер. Бұл тәсіл туралы әр түрлі пікірлер бар. Себебі фразеологизмдерді сөзбе-сөз аудару әрдайым сәтті мысалдарды әкеле бермейді. Мысалы, ... *держать в ежовых рукавицах* - ... *кірпі қолзаппен ұстау керек*, (А.Пушкиннің «Капитанская дочь», 542; Ә.Тәжібаев аудармасында 22) немесе ...хотя коробку с папиросами сам спрятал за книги *прочерный день* - ... *Қара күнге* арнап папиросы бар коробканы кітаптың артына өзі жасырып қойса да... ( А.Толстой. Хождение по мукам, 310 б. Т.Ахтанов аудармасында 16 б). Фразеологиялық тіркестерді сөзбе-сөз аудару кейде осындай сәтсіз мысалдарды көрсетеді. Сонықтан болу керек, аударма мәтіні туралы М.Әуезовтың “өзге тіл оқушысы мен түпнұсқа арасындағы берекесіз дәнекер” деуі. (Кітапта: Көркем аударманың кейбір мәселелері. А.,1957. 8б) Кезінде шебер аудармашылардың бірі Қ.Сағындықов та былай дейді ... мұндай үлгілердің қазақ тілінің нормаларына қайшы келетіні былай тұрсын, тіпті барып тұрған тіл бұзарлық екені айтпаса да түсінікті. (Кітапта: Тіл мәдениеті және баспасөз. А.,1972, 25б)

Аталған амал-тәсілдер арқылы фразеологиялық тіркестерді аударуда алдымен фразеологизмдерге негіз болатын сөздің заттық-образдық белгісі мен сәйкестігі, олардың нысаны мен мазмұнын дәл жеткізу принциптері, сондай-ақ аударылатын тілдегі мағынасы жағынан ұқсас баламаларды қолдану кез келген аударма ісінде ескерілетін жайт.

Бұл ретте “Шын мәнінде егер түпнұсқа тілдегі ФЕ-ге негіз болып тұрған образ семантикалық жағынан мейілінше айқын, қабылдаушыға түсінікті болса, аударма әдебиетті оқушы адам осы ауыспалы мағнаны

түсінсе, бұл амалды тиімді әдістердің бірі деп есептеуге болады”,- дейді А.Алдашева.( 12. 147 ).

Сөзбе-сөз аудару арқылы жасалған қазақ фразеологизмдері көркем әдебиетте де, көсемсөздер де мейілінше жиі қолданыста жүреді.

Мысалы:

- Ал, қазір олар, жауыр тіркеспен айтқанда, **жаңбырдан соңғы саңырауқұлақтай қаулап өсті** ғой. /ҚӘ/
- Шәкірттің аса алғырлығына көздері жеткен аталмыш оқу онының басшылығы оған бір мезетте үшінші және төртінші курсты да қатар оқуына мүмкіндік беріп, **жасыл көше ашады**. /ЖА/
- Өйткені палата нөмірі австралиялық «мүскінге 1 млн. доллар ұтыс сыйлады. Орыстар көп қолданатын **бақытсыздық бақытына себенкер болды** деген осындайда айтылса керек. /ЕК/

Келтірілген мысалдарда қазақ тіліне сөзбе-сөз аударылатын фразеологизмдердің осындай түрлерін М.М.Копыленко абсолютті эквиваленттер деп атаған. /24.9/.

Көркем шығармаларда молынан қолданылатын фразеологиялық тұлғаларды тәржімалағанда аудармашылар жоғарыда аталған сөзбе-сөз, баламамен аудару және еркін аудару үлгілерін мүмкіндігіне қарай қатар пайдаланады. Мысалы, М.Әуезовтың *Абай жолы* эпопеясы бойынша Л.Соболевтің аудармасынан мысалдар келтірейік.

Кешегі “жақсы, басшы”  
дегендердің қайсысының  
**қабырғасы қайысар** екен?

Дрогнет ли сердце хоть у  
одного из тех, кого вчера  
еще величали “лучшим ,  
плотом’ /14/.

**Қол ұстату, шаш сипату**  
деген ырымдар осы.

... издавна известными под  
названием **рукопожатие** и  
**поглаживание** волос. /276/

Жалғыз-ақ мұндай **бел шешісін** кеңескен,  
сөздеріне Базаралы бұрын  
көп араласқан жоқты.

Один Базаралы до этого вечера  
не принимал участия в их  
дружеских разговорах. /264/

Келтірген мысалдардан байқағанымыздай аударманың сөзбе-сөз калькаланған түрі тек этнографиялық қол ұстату, шаш сипату деген

фразеологизмдер ғана. Қалған екі мысалда еркін аудармамен ойды жеткізген.

Қалай дегенмен де әр ұлт менталитеті көрінетін фразеологизмдердің көркем әдебиет аудармаларында олардың еркін тәржімаланған түрлері басым болады.

Бүгін осы қорлық *еттен өтіп, сүйекке жеткен* соң, бар жеті ауыл бірлесіп кеп, бағана наразылық айтып ек. /12б/

*До костей пробрала* нас обида, нынче и решились, все семь аулов сговорились сказать, что не дадим косить. /14с/

Бұлар жылын ерте бергізсе, мен оның ар жағын қамдап қалайын деп, *үлкен үйдің астынан ит, үстінен құс ұшырып жүр емес пе?* /229б/

Абай позаботился, чтобы у Большой юрты *не шныряли собаки, над ней летали птицы.* /223 с/

*Басын тауға да, тасқа да соққан* Базаралы емес пе еді? /55б/

Все равно, мол, Базаралы *все видел, все перетерпел.* /59с/

«Недоймке келгенде *көзіңе көк шыбын үймелер*, сонда көрермін дегенмін... деп тара балаған-ды. /121б/

Вот приедут за недоимками, ты *попомнишь этот день!* Завоешь! /122с/

Келтірілген мысалдардан: *еттен өтіп, сүйекке жеткен* - *до костей пробрала*; *үлкен үйдің астынан ит, үстінен құс ұшырып* - *не шныряли собаки, над ней летали птицы*; *басын тауға да, тасқа да соққан* - *все видел, все перетерпел*; *көзіңе көк шыбын үймелер* – *попомнишь этот день*; деген аударма үлгілері фразеологизмдердегі образдылықтан мүлде алыс, тек тіркес мағыналарын жуықтап беру амалдары ғана. Абай жолы романының орыс тіліндегі нұсқасын оқығанда “переводчик прозы – раб, переводчик поэзии – соперник” деген қанатты сөз еске түседі.

Кейбір тұста қазақ фразеологизмдерінің орыс тіліндегі балама түрлерін тауып қолдануға тырысады.

Ұлжанның баласы – сенімен екеуіміздің *арамызға жік салмақ.* /164б/

Как бы *разжечь огонь* вражды между сыновьями Улжан – мной и тобой. /160с/

Осындай мінезін бар  
жұртқа қолданғанмен,  
Мәнікенің *тісі батпайтын*  
бір ғана кісі бар. /227б/

Манике вообще умела постоять  
за себя. Лишь один человек был  
ей *не по зубам*. /220с/

Сөзбе-сөз аударылған, яғни калькаланған:

*Басымды аларсың, бірақ*  
жүрегімдегі жалғыз шағым  
жігерімді алмайсың. *Намыс*  
*отымды сөндіре алмайсың.*  
/54б/

*Снимите мне голову, но волью к*  
свободе в сердце моем вам не  
не подавить, *огня чести моей*  
*вам не загасить.* /57с/

Отырған жақсы, *жер емшегін* ...что *лучше сосать грудь земли,*  
*емген* жақсы, жауға жалынғанша *ковырять глину, чем ждть ми-*  
кара жерді тырмала!-дедік. /54 б/ *лости от врага.* /58с/

Келтітірілген мысалдардағы сөйлемдерде ойдың анық, метафоралы тіркестердің де аудармалары жатық екені көрініп тұр. Алайда бұл тәсіл үнемі оқушы үшін сәтті тәржімаланған ой мен баяндалар оқиғаны дәлмедәл бере бермейді. Романдағы мына бір аудармаға назар аударайық.

*Қарға тамырлы қазақ*  
деген осы. /148б/

*Родство у них подобно родству в*  
*стае ворон.* /144с/

Аудармашы Л.Соболев **қарға тамырлы қазақ** фразеологизмінің мағынасын дәл бере алмаған. Ал Сөздікте ілік, шатысты туысқандық қарым-қатысты деп түсіндіріледі. /25.330 б/

Қазақ тілінде **қарға** сөзі ұйытқы болған біраз тұрақты тіркестер бар. Ол, әрине, тегін емес. Ертедегі мифтер мен аңыздарда қарға бейнесі бірде жағымды, бірде жағымсыз баяндалады. Отүстік-шығыс Азия мен Оңтүстік Америка халықтарында қарға қасиетті құс саналып, оған табынатын болған. Якуттар үшін қарға – жамандықтың белгісі болса, тувалықтар қарғаны киелі құс санап, өлтіруге тиым салған. Ал арабтар қарғаны мәңгі өлмейтін құс деген сенімде болған. Көптеген халықтардың қарғаны кие тұтуының бірнеше себептері бар. Біріншіден, қарға Тәңірмен байланыстыратын шамандық қасиеті бар десе, екіншіден, қарға – ру тотемі, үшіншіден, қарға – адамдардың туысы деген сенім болған. Қазақтар да ескі наным-сеніммен туысқандық, ілік-шатысты қарғаның осындай киелі жақтарымен сабақтастырған болу керек. Мұндай мифтік аңыздардар арқау болған фразеологиялық тіркес мәнін жоғарыдағы аударма арқылы түсініп білу аздық етеді. Сондықтан кейбір аударма сәттерінде \* /жұлдызшамен/

түсінік беріп отырған дұрыс. Бірақ бұл арада аудармашының жеке басының білімділігі мен біліктілігі жетпей жатса, осы тәріздес көне кезден сақталған тіркестердің аударма кезінде бағы байланатыны анық. Жоғарыдағыдай **қарға тамырлы қазақ** тіркесінің мәні бір топ қарғаның */подобно родству в стае ворон/* маңында қалып қояды.

Аударма арасында екі тілде де бар ұқсас фразеологизмдер ұтымды пайдаланатын тұстар да кездеседі.

Әрине, Дәркембайдың ақылына қоңсы қонсам бүйтер ме ем, деп өзім де <i>бармағымды</i> <i>тістеп жүрмін. /155б/</i>	Конечно! Я себе пальцы ауылына да кусаю, когда думаю, почему я не стал его соседом и по аулу и по мыслям. /152 с/
----------------------------------------------------------------------------------------------------------------------------	----------------------------------------------------------------------------------------------------------------------------

Осыдан <i>жердің түбіне кіріп</i> <i>кетсе де</i> , Оразбайды лақша бақыртып, байлатып алғызбай, <i>тыным таппасын</i> деп аттанған еді. /160 б/	Хотя бы он <i>сквозь землю</i> <i>провалился</i> , я его разыщу и притащу сюда связанного, как козленка. /156с/
--------------------------------------------------------------------------------------------------------------------------------------------------------------	--------------------------------------------------------------------------------------------------------------------------

Аудармада *тыным таппау тіркесі* түсіріліп қалған. Жалпы аударма мәтіндерінде көптеген фразеологизмдер мен поэтикалық метафоралар жиі аударылмай кетеді.

### 3.4. Қазақ тіліндегі мақал-мәтелдердің калькалары мен баламалары

Кез келген тілдік фактілерге назар аударсақ, өзге тілдерден сөз алмасумен қатар, адамзат мәдениетінің рухани қазынасы іспеттес мақал-мәтелдерді де бір-бірінен аударып, емін-еркін қоданысқа түсіреді. Салмақты ойдың түйіні мақал-мәтелмен астарланып, адамдардың ортақ тіршілігінен хабардар етеді.

Қазақ тілінде мақал-мәтелдерді басқа тілдерден көбірек аударып, бөтен елдікі екендігін байқатпай қазақ тіліне еркін сөйлеткізген шебер аудармашылар аз да болса бар. Олар М.Әуезов, Ғ.Мүсірепов, Қ.Сағындықов, М.Әлімбаев т.б. деуге болады. Түрлі мәтіндерді қазақшалау тұсында олардың әрқайсысының меңгерген амал-тәсілдері болған. Әсіресе, қазақ тілінің барлық заңдылықтарына сай келетін, түнұсқадан дәлме-дәл калька арқылы енген мақал-мәтелер қазір “тонның ішкі бауындай” болып кеткен. Мысалы:

*“Қасқырдан қорыққан орманға бармас.  
В лес ходит волков бояться.*

*Қасқыр да тоқ, қой да аман.  
И волкы сыты, и овцы целы.*

*Еңбек етпеген ішіп, жемейді  
Кто не работает, тот не ест.*

*Бетің қисық болса айнаға өкпелеме.  
Не зеркало неча пенянь, коли рожса крива.*

*Жылтыраганның бәрі алтын емес.  
Не все то золото, что блеститиь.*

*Аз да болса жақсы болсын.  
Пусть будет меньше, да лучше.*

*Балықшы балықшына алыстар көреді.  
Рыбак рыбака видит из далека.*

*Темірді қызған кезде соқ.  
Куй железо, пока горячо.*

Енді бір амал-тәсілдің бірі – түпнұсқадан аздап алшақтау, кейбір сөздердің грамматикалық берілуінде өзгерістер болады.

*“С больной головы на здоровую – ауру бастың сақинасын сау басқа телу”;*

*“слышал звон, да не знает где он - әлдеқайдан жаңғырық, білмей қалды аңырып”;*

*“кто в лес, кто по дрова – біреу орман аралайды, біреу отын арқалайды”.*

Бұл аудармалар туралы Ө.Айтбаев: Мақал-мәтел компоненттерінің кейбірі қазақ тіліне түпнұсқадағыдай жеткізілмегенімен, олардың берер мағынасы және сол мағына арқылы алынатын әсер ешбір кемімеген - дейді. /26.105/

Мақал-мәтелдерді басқа тілден үнемі аударма беруден гөрі ұлт тіліндегі баламаларын дәл табу - қажет, әрі ол ұтымды тәсілдердің бірі. Қазір қазақ тілінде бұған мысалдарды көптеп келтіруге болады.

*“Асыққан қалар ұятқа – поспешишь – людей насмешишь”.* “Не ексең, соны орасың - что посеешь, то и пожнешь”, “Жапалақты таспен ұрсаң да, тасты жапалақпен ұрсаң да жапалақ өледі – куда ни кинь - все клин”.

*“Қызым саған айтам, келінім сен тыңда – кошку бьют, невестке наветки дают”.*

Әрине, баламасын тауып, аударманың қиын қолбайлау тұстарынан тиімді жол тапқанға не жетсін. Дегенмен де аудармашылар мақал-мәтелдердің аудармасын ұдайы шыңдау барысында әжептәуір көңіл толарлық жетістіктеді көрсетеді. Бұл ретте М.Әлімбаев тағылымы бөлек әңгіме. “Белгілі бір шығарманы ана тіліне қанша кісі аударса, сонша әр көрік, сонша сипат бой көрсетеді. Біреу “дәл” аударарды, бірақ көркемдігін жеткізе алмай, көңіліңді қалдырады. Екінші біреу түпнұсқадан әнтек ауытқығандай да көрінеді, алайда аударма әмбеге ұнайды, себебі – шығарманың басты-басты қасиеттерін сақтайды”- дейді. /27.107/. Автордың қазақ мақал-мәтелдерін аударғандағы еңбегі зерттеушілер назарынан тыс қалып келеді. Аударма өнері білімділік пен қатар, әр ұлттың болмысын сезінуді қажет етеді. “... Әр халықтың айшықты сөздерінің кілтін тапса, қазақшаға аударылмайтыны кемде кем. Гәп аудармашының білімі мен шеберлігінде. Поэтикалық тұрғыдан алғанда мақал-мәтелдер **негізгі ұйқастармен, ішкі ұйқастармен, ішкі үндестіктермен** аударылуы тиіс” дей келе, көптеген орыс тіліндегі мақал-мәтелдерді аудару үлгісін көрсетеді.

*“Моль одежду ест, а печаль человека – күйе киімді жейді, күйік миыңды жейді”.*

*“Курица - не птица, лодырь – не человек, болтун – не работник - тауық құс емес, жалқау кісі емес, бос сөз іс емес”* деген аударма түрлері сыртқы, негізгі ұйқасты көрсетеді.

Ішкі ұйқасқа: *Где любовь, там и забота – Махаббат бар жерде мархабат бар”, “Ум не от возраста, а от головы - Ақыл жас талғамайды, бас талғайды”.*

Ал ішкі үндестіктегі дыбыстық ассонанс пен аллитерация шынында мақал-мәтелдерде жиі ұшырасатын басты ерекшелік. Тыңдаушыға жағымды естіледі және есінде жақсы сақталады. Автор осы ерекшелікті сақтай отырып, әрі әсерлі түрде сезіндіре отырып, аса талғампаздықпен поэтикалық жолдар түзеді.

Мысалы:

*“Дружно, да не грузно – Жұмыла көтерген жүк жеңіл”.*

*“Овцы бедняка – это куры – Тауық - тарыққанның тоқтысы”.*

*“Умелому – везде место - Өнерлінің өрісі кең”.*

*”Не сошлись обычаем, не быть дружбе – Дәстүрі жараспағанның дәм-тұзы жараспайды”.*

Сонымен М.Әлімбаев аудармаларындағы “Өнерліге өріс кең”, “әдептілік – адам көркі, “Асығыс іс – ақаулы” т.б. мақалдарымен қоса, “Лучше вражда с мудрецом, чем дружба с безумцом” – “Есермен достасқаниша, естімен қастас”, “Умный думает о нынешнем годе, глупый о сегодняшнем” – “Ақылды бір жылғысын ойлайды, ақымақ бір күнгісін ойлайды”, “Дураку каждый день новый год” – “Жарыместің жаңа жылы таусылмайды” т.б толып жатқан аударма мақалдары қазір де қазақ мақал-мәтелдерінің алтын қорында жүр.

М.Әлімбаев күні бүгінге дейін “халық қазынасы - қайнар бұлақты” зерттеумен шұғылданып келеді. Автордың соңғы талдауында /Егемен Қазақстан. 28.05.03/. “Время деньги”. “Уақыт – алтын”. Ағылшын тілінен ауысқанға ұқсайды. “Дешево и сердито”. “Әрі арзан, әрі удай”. Мақал деуге әбден болады. “И смех и грех”. “Әрі күлкі, әрі күнә”. “Купило притупило”. Әлде нені сатып алуға ниет еткен, бірақ пұл таба алмағанда айтылады екен. Қазақшалауға көнбейді. “Мудрено сотворено”. “Жаратылысынң қитұрқысы бар”. “Поживем – увидим”. “Тірі болсақ көрерміз”. Тіпті қазақшадан аударып алынған тәрізді. Төркіні французда жатса керек. “С горы видней”. “Тау басынан анықтау көрінеді”. Көпті көрген кісі жайында айтылады. “Сказано – сделано”. “Айтылды – істелді”. “Скатертью дорога”. “Қаранды өшір”. “Хорошенького понемножку”. “Жақсына шақтап-шақтап”. Автор әрі қарай өзі қарап шыққан “Словарь русских пословиц и поговорок” деген кітаптағы мың мақалдың ішінен екі компоненттен тұратын жоғарыдағы он мақалды тапқанын айтады.

Ал салыстырмалы түрде қазақтың алты мың мақал-мәтелінің ішінен осы тұлғалас екі сөзден тұратын түрлерін деп жиырма үш нұсқасы ғана кездескен екен. “Бұл, әрине, қос сөзді мақалдың жасалуы аса қиын әсемдік екенін ғана дәлелдесе керек” дейді. Аз сөзге көп мағына сыйғызып, тоқсан ауыз сөздің тобықтай түйінін түйю оңай болса, онсыз да тілдік үнемді қажет ететін сөйлеу процесінде аз компонентті тұрақты тіркестер жиі ұшырасқан болар еді. Жоғарыдағы жиырма үштің ішінде: “хандікі - қазынада”, “қыз - қылығынан”, майлы қасықтай”, “үміт өлмейді” т.б. бар.

Кезінде қазақ әдебиетінің классиктері өз шығармаларында басқа тілдердің, мәселен, орыс тілінің мақал-мәтелдері мен қанатты сөздерін асқан шеберлікпен пайдалана білген.

Мысалы, М.Әуезовтың “Абай жолы эпопеясы “Жалғыз ақыл жақсы, бірақ екеу болса, бекем болар” деп қазақшалағаны - орыстың “Ум хорошо, а два – лучше”. Мұнда эвфониялық сипат алып тұрған екеу-бекем және кейбір компоненттердегі дауыссыздардың симметриялы қайталануы /бірақ, болса, бекем, болар/ өзгеше өң беріп тұр. Аударманың ең басты сәттілігі түпнұсқадағы *хорошо* сөзін **жақсы** деп алмай, *екеуге жалғыз* сөзін антонимдік қарама-қарсылықта алады. Тіпті *біреу* дегеннен гөрі *жалғыз* сөзінің семантикалық-стильдік реңкін мақалдың мазмұнына шеберлікпен жымдастырған. Сондай-ақ, “*Есть яд, есть и противоядие*” деген

мақалды “*У болса, соның зәрін қайтаратын усойқы да бар*” деп аударған. Усойқы деген сирек қолданыстағы сөзді ұтымды пайдаланған. М.Әуезовтың аударма шеберлігі жөнінде М.Әлімбаев былай дейді: “М.Әуезов аударма жасағанда атауға атау, сөз баламасын дөп, дәл табады. Мәселен, орыс тіліндегі “заразительный смех” деген тіркесті “еліктіргіш күлкі” деп алады. Жалпы аударма саласында М.Әуезовтың өзіндік қолтаңбасы күні бүгінге дейін басқаларға үлгі болып келеді.

Тұрақты тіркестер мен мақал-мәтелдердің көркем шығармада атқаратын қызметі ерекше. Ойды мәнерлеп жеткізу, образды ашу, автордың баяндауындағы әсерлілік т.б. толып жатқан міндеттерді осы фразеологизмдер мен мақал-мәтелдер атқарады. Аударма кезінде оларды түсіріп тастап кетуге болмайды, онда автордың айтайын деген ойы солғын жеткізіледі. Сондықтан мұндай ұлттық фондық лексика мен тіркестер қашанда оқушысына “мұрты бұзылмай” жеткізілуі тиіс. “Қазақ тіліндегі тұрақты тіркестер – тұтас бітімді; тұтастықты, ұлттық келбетті тұрақтандыратын бегілердің бірі – тұрақты тіркестердің ұйқасқа құрылуы. Құрылымы бөлек өзге тілдегі мақалдарды, фразаларды аударғанда аллитерациялық, ассонанстық әуезділікті - табиғи еекшелікті сақтау қазақ тілі жүйесінің заңдылықтарын, тілдік-стильдік нормаларды қадағалау талабының атқарылу деңгейін танытады”-дей келе, /12.30/. А.Алдашова сәтті аудармалардың қазақ тіліндегі фразалық тіркестердің синонимдік қатарын толықтыратынын айтып, мына мысалдады келтіреді.

*Талабы зор-ақ, бірақ тағдыры тозақ.  
Охота смертная, да участь горькая*

*Бұлбұл болып қырылдағанша , шымшық болып шырылда.  
Пой лучше хорошо шегленком, чем дурно солвьем.*

*Іс – уақытында, сайан сағатында.  
Делу – время, в потехе час.*

Кез келген мәтін түрінің коммуникативті-функционалдық белгісі ретінде мәтіннің оқушыға ұсынылатын мазмұны, стилі мен тілі бар. Аудармашы басқа ұлт тілінде жазылған шығарма мәтінін түпнұсқадан аударатындықтан, өзінде қандай тіл шеберлігі, ой тереңдігі болса да ұлт менталдығымен санасуы тиіс. “Басын жарып, көзін шығаратын”, “тисе терекке, тимесе бұтаққа” дейтін немқұрайдылық аудармашы беделін түсіретіні былай тұрсын, қалың оқырман көпшіліктің рухани мәдениетіне қиянат жасайды.

Әсіресе, әр жазушының өзгелерде қайталанбас стилі мен тілдік ерекшеліктері түпнұсқадан алшақ кетпеуі басты қағида.

Кезінде И.Тургеневтың “Дворян ұясы” кітабының аудармасы туралы М.Әуезовтың: “Мен шамам келгенше ең алдымен романды дәл аударуға тырыстым. Тек дәл аудару ғана үлкен жазушының тіл, стиль, сөйлем ерекшеліктерін бере алатын болады, бұл жөніндегі дәл аудару дегенді мен сөйлеміне сөйлем орай етіп аудару деп түсінемін. Сондықтан қанша ұзын болса да, романның өзіндегі сөйлемі үзіліп, бөлшектеніп, бірнеше сөйлем болып берілмейді. Сөйлемін дәл беру жазушының стилін беруге төтелей себепші болады. Стилін білсе сол жазушының өзгешелік, ерекшелік, қасиеттерін де толық танитын болады. Олай болса Тургеневтің өзінің тургеневтік сөйлемдерімен, Гогольді гогольдік сөйлемдерімен, сол сияқты Шолоховтың және өзінің сөйлем ерекшеліктерімен беруге тырысу керек” деген. /28.31/. Алайда осы аударма туралы сыншылар “дәл аударуды” хош көрмеген. А.Алдашева “М.Әуезовтың сөзбе-сөз аудармаға баруы, үйренудің, өзгелерге үйретудің, тәжірибені көрсетудің нышаны ғана болды; оның үстіне сөзбе-сөз тәсілін М.Әуезов мәтін деңгейінде ғана қолданды, ал сөз, сөйленіс /высказывание/ тізбектерінде жазушы тарапынан сөз таңдаудың алуан түрі бар. Демек қаламгер пайдаланған сөзбе-сөз амалы біршама шартты” деп жазады. /12.50/

Сонымен, аударма ана тілімізге беретіні мол, қажетті тілдік амал. Калька немесе сөзбе-сөз аудару түрі ежелден келе жатқан дәстүрлі аударудың түрі. Кальканы біз қаласақ та, қаламасақ та аудару тәжірибелерінде қалыптасқан, игерілген тәсіл. Мәселе калькалаудың ұлт тіліне қай жағынан зиянды, қай жағынан пайдалы дейтін тұстары. Сөзбе-сөз аударудың сәтсіз жасалғандары көбінесе ауыспалы мағынада қолданылатын сөз тіркестері мен тұрақты тіркестер, мақал-мәтелдерден көрінеді. Аталған тіркес түлерінде ұлтқа тән фондық, ақпараттық, менталдық мәліметер жатады. Мұндай жағдайда аудармашылар аударудың сан түрлі тәсілдерін сараптайды, неғұрлым ойды жатық берудің жолдарын қарастырады. Реті келсе, түпнұсқадағы ойды аударма сәтінде одан да әсерлі етуге ұмтылады.

Мысалы:

- Я имею отвращение к падшим женщинам. /Л.Толстой. Анна Каренина 1 т.38 с./
- Арсыз әйелдерден аза бойым қаза тұрады. / Л.Толстой. Анна Каренина 1 т. 47 б./
- Ему и голову не приходило, чтобы могло быть что-нибудь дуное и его отношениях к Кити. / Л.Толстой. Анна Каренина 1 т.50 с./
- Китиға деген ілтипатында бір жаман нәрсе болады деген ойына да кіріп шықпайтын. /Л.Толстой. Анна Каренина 1 т.67 б./

Қазақша аудармасында фразеологизмдермен берілуі түпнұсқадағыдан да ой әсерлі жеткізіліп тұр. Әрине, аударма мәтіндері үнемі бұлай бола бермейтіндігі белгілі. Кальканың қолайсыздығы, әсіресе, көркем аудармаларға қатысты жиі айтылады. М.Әуезов кальканың қолайсыздығын “Өзге тіл оқушысы мен түпнұсқа арасындағы берекесіз дәнекер” деп айтқаны бар. /29.8/

Ал калькамен аудару көбінесе ғылыми, публицистикалық мәтіндерде қажетті тәсіл.

## **2 Фразеологиялық калькалардың түрлері**

### **2.1. Қазақ фразеологиясындағы шет тілдік кірме фразеологизмдер**

Тіл-тілде сөздік құрамның толығы үшін сөздік қордың ішкі мүмкіншіліктерімен қатар, бөтен тілдерден де сөз қосып байытады. Бұл әр ұлт тілдерінде ұдайы болып отыратын тілдік процестер. Соның бірі - қазақ тілі. Түркі тілдерінде де бұрыннан келе жатқан сөз алмасу құбылысы тілші зерттеушілер назарынан тыс қалған жоқ. Мәселен, қазақ тіліндегі кірме сөздер мен неологизмдер туралы көптеген талдау, пікірлер баршылық. Алайда, кірме сөздер мен неологизмдердің түп төркіні көбінесе орыс тілінен енген сөздер тобына көбірек талдаулар бар болса, орыс тілі арқылы шет тілдерінен енген сөздер мен тіркестерді тек атап кету ғана дағдыға айналған. Бұл лексикалық единица мен тұрақты тіркестерге де бірдей қатысты еді.

Қазақ тілі ұлт тәуелсіздігіне байланысты соңғы жылдары /1990 жылдан былай қарай/ мемлекеттік тіл мәртебесіне ие болғаннан бері тілдегі неологизмдер мен кірме сөздер тасқыны көбінесе шеттілдік сөздер мен

сөз тіркестері орыс тілінің графикасына негізделіп еңсе де, қазақ тілінде ешбір фонетикалық игерілуісіз-ақ, тіпті кейде экзотикалық лексика ретінде ағылшын /француз, неміс/ тіліндегі графикалық нұсқалары сақтап жазылуда. Бұларға мысал ретінде экономикалық және өнеркәсіп, өндіріс салаларындағы кірме сөздерді қосар едік.

Калька туралы тілдік талдауларда фразеологиялық тіркестер қоса айтылады. Өйткені тілдегі тұрақты тіркестер де сол ұлттың сөздік құрамында қалыптасады, сақталады.

Фразеологизмдерді кең мағынада түсіну аясында тілдегі барлық тұрақты тіркес түрлері, мәселен, идиомдар, фразеологиялық бірліктер, фразеологиялық тізбектер мен қоса, паремиологиялық қор, сондай-ақ терминдік тіркестер, бір сөзбен айтқанда тұрақтылық және тұтастық формаларын сақтайтын тіркестер тобын айтсақ, онда бұлардың ішінде шеттілдік конструкциялар мен модельдер арқылы жасалған немесе калькаланған тұрақты тіркестер тобы да қазақ фразеологиясында талдануға тұрарлық тілдік факторлар деп айту керек.

Орыс тілі арқылы енген шет тілдік тұрақты тіркестер қазақ тілінде де ұшырасады. Бірақ қандай шет тілінің мысал үлгілері деген сауалдарға бас қатырып жатпағандықтан, кездесіп қалатын тұрақты тіркес формаларын көбінесе, бұрыннан қалыптасып қалған дәстүр бойынша, орыс тілі арқылы қабылданған тұрақты тіркестер деп бөле-жарып айтылмай жүр. Қазіргі тілдік даму тұрғысынан қазақ тіліне еніп жатқан кірме сөздер мен неологизмдерді және тұрақты тіркес, яғни фразеологизмдерді "атын атап, түрін түстеп" түгендеп отырсақ, қазақ тілінің сөздік құрамына қаншалықты шет тілдік элементтердің қатысы барлығын бағамдауға болатыны белгілі.

Орыс тіліне де әр түрлі ұлт тілдерінен еніп жататын фразеологиялық тұлғалардың /единицалардың/ тілдік сипаттары мен статистикалық ерекшеліктері туралы зерттеулер баршылық. Мысал үлгілері сол зерттеулер арқылы басқа тілдерге де танылып жатады.

Мысалы, қазақ тіліндегі *шара қолдану; принять меры* орысшаға арғы тілдік дерек бойынша француз тіліндегі *frendre les mesures* деген тіркес түрінде сөзбе сөз аудару, калька арқылы еңсе, *қырғи-қабақ соғыс - холодная война* ағылшын тілінен *cold war* деген тіркестен орыс тіліне сөзбе сөз аударылған. Ал қазақ тілінде семантикалық сөзжасам үлгісі бойынша жасалған. Сол сияқты *қайталау - оқу анасы; повторение - мать учения* латын тіліндегі *repetitio est mater studiorum* деген тіркестерден аударылған. *Екі жүзді Янус, Авгиев атқорасы, Ахиллес өкшесі* деген тұрақты тіркестер орыс тіліне грек мифологиясына енген фразеологизмдер қазақ тілінде қолданыста бар.

Осындай тілдік ауысулар түрі, олардың қандай тілдерден екендігін және қазіргі қолданыс өрісі туралы талдау жасау қажет. Тілдік қолданыста ұшырасатын осындай шет тілдік тұрақты тіркестер тобын фразеологиялық

материал ретінде олардың жасалу жолдары калькаға қатысты назар аударатын тілдік дерек.

Қазіргі қазақ әдеби тілінде басқа тілден енген фразеологизмдер тобы кездеседі. Олардың кейбірі жиі қолданыста жүрсе, енді бірі бірен-саран әдебиет үлгілерінде тіркелеген күйінде ұшырасады. Олардың көріну жиілігі көбінесе баспасөз беттерінде орыс тілінен аударылған болып келеді.

Қазақ тіліндегі тіларалық фразеологизмдер қоры бар деуге боларлық біраз фразеологизмдер кездеседі. Ал оларды басқа тілдерден енгеніне байланысты **кірме фразеологизмдер** деп атаймыз. Кірме фразеологизмдердің де қазақ тіліне орыс тілі арқылы ауысып келуі мен қалыптасуы дәл лексикологиядағы кірме сөздердей ену жолдары сияқты себептері бар.

Алдымен аударма әдебиеттер арқылы енген кірме фразеологизмдер: 1). өздерінің фонографиялық, дыбыстық жағын сақтап еңсе, 2). кейде ономастикалық компоненттері ғана сақталады, 3). грек, рим мифологиялары мен тарихи, көркем әдебиет және діни әдебиеттерден енеді. 4) ұлттар арасындағы қазіргі әлеуметтік-экономикалық және мәдени байланыстар арқылы баспасөз беттерінде жиі фразеологиялық алмасулар болып жатады.

Енді қазақ тіліндегі фразеологиялық қорда кездесетін тұрақты тіркестердің кірме қабаттарында қандай түрлерінің кездесетініне назар аударайық.

1. Дыбыстық жағы сақталған кірме фразеологизмдер, біздіңше, қазақ тілінде көп кездеспейді. Мысалы:

АЛЬМА МАТЕР, БОМОНД, НОУ-ХАУ;

2. Фразеологизмдер құрамында ономастикалық компоненттер сақталғандарға: Үшінші Рим, Шегінуге жол жоқ, Артымызда Москва, Барар жерің Балқан тау, ол да біздің барған тау.

3. Тарихи және діни, көркем әдебиеттердің аудармалары арқылы енген фразеологизмдер: Егер тау Мұхамедке келмесе, Мұхамед тауға барар; Екі жүзді Янус; Сизиф еңбегі;

Сорып алар ыстығын сыз дененің  
Сарыуайым жастанып күзде өлемін.

*Ахиллестің өкшесі* сияқтанған,  
Менің әлсіз жерімді іздемегін.

(Аманхан Әлім)

Діни танымға қатысты тағы бір жиі қолданыстағы: **Сол аяғынан тұру – встать с левой ноги** тіркесі адамның сол күні жолы болмау деген мағынаны білдіреді. Бұл туралы В.Маслова “азғырушы, адал жолдан тайдырушы күш адамның сол жағында тұрады” деген мифтік түсініктен қалыптасқан дейді. (30.8 б)

4.Өткен XX ғасыр ұлттар арасында мәдени және экономикалық байланыстардың сан түрлілігімен ерекшеленгені белгілі. Әрине, қазақ тіліне олар алдымен орыс тілі, содан кейін шет тілдерінен тікелей енді деуге болады. Мысалы: *Эзон тілі, Америка ашу, Артымызда Москва;*

Мысалдардың ішіндегі соңғы тіркес мағынасы соғыс кезіндегі Москваны қорғауға қатысты айтылған қанатты сөз ретінде тарап кеткен. Алайда кейінгі ұрпақ тілінде қолданыстан шығып бара жатқаны байқалады. Ал бұл тіркесті автор өңдеп, Москва сөзіне қазіргі нарық жағдайындағы қиындықты меңзеп, былай келтірген:

*Шегінетін жер қалған жоқ, алдымызда да, артымызда да капитализм. /Алтын Орда/.*

## **2.2.Тең баламалы фразеологизмдердің лексика-семантикасы**

Тең баламалы фразеологизмдер туралы талдау жасағанда біз мүмкіндікке қарай, салғастырмалы тілдер мен туыстас тілдердегі тұрақты тіркестер арасындағы лексикалық және семантикалық ерекшеліктерді сөз етеміз.

Фразеологиялық тұлғалар/единицалар/ бір тілден екінші тілге енгенде олардың тұрақты тіркес деп танылуына аударманың қызметі айырықша. Дәлірек айтқанда аудармашының фразеологизмдер семантикасындағы ұлттық-этникалық ерекшеліктерді дұрыс аңғарып, өзге ұлт тілінен тура өз тіліндегі қалыптасқан тіркестердегі ұғым түсініктердей етіп оқушыға ұсына білуі көптеген амал-тәсілдерді қажет етеді.

Мағынасы қай тілде болса да бірдей ұғынылып айтылатын адамзаттың ортақ игілігі ретінде танылатын фразеологизмдер тобы кездеседі. Мұндай ерекшелік тіпті пәлендей заңдылыққа бағынбай-ақ, жер бетіндегі адамдар үшін аспан ортақ, ай ортақ, күн ортақ, жер ортақ жағдайында кез келген ұлт тілінде тек дыбысталуы бөлек, ал беретін мағынасы дәл сол ұлт тіліндегідей қабылданатын тұрақты тіркестердің қолданысынан көрінеді.

Шет тілдік пәндерді өту барысында әр ұлт тіліндегі фразеологизмдердің баламалары толық талданып, әсіресе, тұрақты тіркестердің жасалу жолдарына себеп болған мотивацияны анықтау, /уәжділік/ екінші тілдегі аудармасын салыстырамалы түрде түсіндіру аудармашыларға, тіл үйренушілерге біраз жеңілдіктер әкелетіні сөзсіз. Сондай-ақ, фразеологизмдер жағдайында мұндай фактілер оқушы қызығушылығын жоғарлатады.

Екі тілде де тең баламамен кездесетін фразеологизмдер туралы аз айтылып жүрген жоқ. Алайда олардың тілдік табиғаты, шығу төркіні, фразеологизм ретінде ұзақ жылдар бойы қалыптасуы сияқты мәселелер әлі толық шешімін таппаған. Тілі бөлек бірақ, ортақ Кеңестік шаңырақта өмір сүрген бізге, қазаққа жақындау орыстың ұлттық тіліндегі кейбір

фразеологизмдері қазақ тіліндегі фразеологизмдермен тең баламалы болып кездесін түрлері туралы айтсақ та жеткілікті. Мысалы, тіл жағынан, түп төркі алшақ, тамырлас емес орыс және қазақ тілдерінде болмыс тіршілігі бір- бірінен алшақ жатқан екі халықтың сөздік құрамының қатарында реалды қоршаған ортаны бейнелеуде мазмұн жағынан бір-бірімен сай келетін фразеологиялық тұлғалар жиі кездеседі. Семантикалық аумағы мен функционалдық-прагматикалық сипаттамалары өте дәл келетін тұрақты тіркестер молынан ұшырасады. Екі тілде де осындай бірдей мағынада айтылатын фразеологизмдерді "тіларалық фразеологиялық синонимдер" деп атайды./ 31.28/

Жалпы тіл-тілде осындай ұқсас фразеологизмдерді жасауға жиі ұйтқы сөз ретінде қатысатын соматикалық атаулар деуге болады. Дене мүшелерінің атаулары екі тілде де ұқсас образдылық тудырып, тіркестер құрамында тірек компонентінің рөлін атқарады. Қазақ тілінде "Анатомиялық атаулар негізгі сөздік қорға жататындықтан, көп мағыналы, туынды жаңа сөз жасауға сонша бейімділігімен ғана сипатталмайды, сонымен бірге тұрақты тіркестер жасаудағы белсенді қызметімен де айырықша көзге түсетінін"/2/ ескерсек, онда өзге тілдерде кездесетін осындай тіркестерге салыстырмалы талдау жасау нәтижесінде ұқсастық пен өлшемдістік ұғымдарына да назар аударатады.

Мысалы:

Аяғы-аяғына тимеу	- не чувствовать ног под собой
аузы қышу	- язык чешется
аузы берік	- держать язык за зубами
аузымен орақ ору	- трепать языком
маңдайының ырысы бес елі	- семь пядей на лбу
шындықты көзге айту	- говорить правду в глаза
бас айналу	- голова кпужится
бас ию	- склонить голову
бас терісі келіспеу	- ни кожи, ни рожи
бармағын тістеу	- кусать локти
қас пен көздің арасында	- в мгновение ока
көз алмау	- глаз не сводить
көз бояу	- втирать очки
көз айырмау	- не отрывать глаз
көз аларту	- косо взглянуть
көздің қаашығындай сақтау	- беречь как зеницу ока
екі көзі шарасынан шығу	- глаза на лоб
екі көзімен ішіп-жеу	- пожирать глазами
шындықты көзге айту/3/	- говорить правду в глаза/4/

Келтірілген мысалдарда екі тілге де ортақ *аяқ, ауыз, тіс, маңдай, көз, бас* сияқты соматизмдер кездеседі. Жоғарыда айтқандай "тіларалық

синоним фразеологизмдер" табиғаты зерттеушілер үшін әлі тың дүние күйінде қалап отыр.

Осы уақытқа дейін ұқсас фразеологизмдер тобы көбінесе орыс тілі арқылы салыстырылып түсіндіріліп келеді. Қазақ тілімен қоса, шетілде сөйлеушілер үшін қазақ тіліндегі фразеологизмдерді бірден аралық тілсіз-ақ шет және ұлт тіліндегі тұрақты тіркестердің мағыналық ұқсастықтарын талдап айтуға болады.

Мәселен, француз тілі мен қазақ тілдері географиялық, психологиялық, ұлт менталдылығы жақтарынан екі полюстегі тіл. Қазақтар мен француздардың дүниетанымы мен тұрмыс тіршілігі, қоршаған орта мен табиғатқа көзқарастары алуан түрлі.

Соған қарамастан, екі тілде де мазмұны, ұғым-түсінігі, көркемдік қызметі мен адамға әсері дәлме-дәл сай келетін тіркесер де баршылық. Біз бұл тіркестерді жинастырып, сабақ өту барысында толығымен талдап, тіл үйренушілердің француз тіліне қызығушылығын және ана тіліне деген құрметін қатар оятатын пайдалы сәттер ретінде пайдалануға болады.

Мысалы:

Байлаулы иттей болу - *etre comme un chien d' attache*  
түлкідей қу - *malicieux comme un singe*  
көздің қарашығындай сақтау – *tener a och comme a la prunelle de ses yeux*  
есінен тану - *perdre ses esprits*  
басын қатыру - *casse la tete*  
шыбынды да ренжітпеу – *ne pas faire de mal a une mouche*  
аузынан /тамағынан/ жырып беру – *s'oter le marceau de la bouche*  
тіл ұшында тұру /қалу/ - *ne pas laisses*  
аспандағы айды /алу/ көздеу – *decrocher la lune*  
басынан аяғына дейін қарау – *rerarder de la tete aux pieds*  
алғашқы тасын қалау - *posser la premiere pierre*  
баға жетпес - *n'avouare pas de prix*  
аспаннан /айдан/ түскендей – *tomber de la lune*

Келтірілген мысалдар арасында *алғашқы тасын қалау - posser la premiere pierre* қазақ тіліне орыс тілінен калька арқылы енген тіркес. Фразеологиялық тіркестегі компонентердің әрқайсысы мағыналық бірліктері сақталып аударылған. Әрі қазақ тілінің фразеологиялық қорына кейін енген тіркестердің бірінен саналады. Мағынасы - бір нәрсенің басын бастау.

Ал *шыбынды да ренжітпеу - ne pas faire de mouche* қазақ тілінде фразеологиялық нормаға сай қолданысы *құмырысқаны да баспау*. Алайда бұл фразеологизм де Қазақ тілінің фразеологиялық сөздігіне енбеген. Шыбын сөзіне қатысты Сөздікте "*шыбын шаққан құрлы көрмеу, шыбының*

*ұшқаны білінбеу*" сияқты тіркестер жасалған. Демек "құмырысқаны// шыбынды// да баспау" тіркесі қазақ фразеологиясына аударма, яғни калька арқылы енгенін көрсетеді. Бұл арада қазақ тіліндегі тіркестегі шыбын сөзінің орнына құмырысқа лексикалық вариант есебінде орын алмастырған. Қазақ фразеологизмдерінің мұндай лексикалық варианттылығы мынадай жағдайларда лексикалық вариант деп есептелінеді:

1. Компоненттері абсолютті синонимдер емес, мағыналас, мәндес сөздермен алмастырылған вариантты фразеологиялық тұлғалар. Мысалы, *қамырдан қыл суырғандай//тартқандай; ит тұмсығы батпау//өтпеу*.

2. Ауыстырылған компоненттерде мағына жақындығы болмаса да, образ бірлігі сақталып эмоционалды сипатқа ие фразеологиялық тұлғалар. Мысалы, *жүрегінің түгі//мүйізі бар; көлденең көз// көк атты*. (Біз талдап отырған мысалда *құмырысқа* мен *шыбын* сөздерінің лексикалық вариант болатын себебі ауыстырылған компоненттер ретінде олардың ішкі образ бірлігі сақталған. Қазақ тілінде "құмырысқаны баспау" негізінде тыйым сөздердің ішінде кездесетін тіркес. Ауа райы мен табиғат құбылыстарын болжайтын халықтық нұсқаларында жер сілкінерде "құмырысқалар илеуінен безеді" деген сөз бар.

Қазақ тілінде аударма нәтижесінде Сөздікте тіркелмеген осындай фразеологизмдер саны көптеп кездеседі. Ал оларды жинастыру, тіркеу, жасалу жолдарын зерттеу қазақ фразеологиясының күн тәртібінде тұрған кезек күттірмес мәселердің бірінен саналады.

Тең баламалы фразеологизмдердің аударма кезінде дұрыс баламасының таңдалуы оқиғаны немесе ситуацияны дәл түпнұсқадағыдай етіп көрсетуге стильдік жағынан да, әсіресе мағыналық жағынан ықпалы зор екендігін айтқан жөн. Аудармашы тең баламалы тіркестерді дұрыс таңдап, орнымен қолдана алса, онда оқушының дүниетанымдық көкжиегі салыстырмалы фразеологизмдер арқылы тереңдей түспекші. Себебі, кез келген фразеологизмнің мағыналық астарында сол ұлттың тұрмыс-тіршілігі мен мәдени ақпараттары жатады. Әр ұлтты тіл арқылы танысақ, сол ұлт тіліндегі фразеологизмдер алғашқы баспалдақ ретінде қызмет етеді.

### 2.3. Тіл аралық фразеологизмдер сәйкестігі

Фразеологизмдердің тіл аралық сәйкестіктері туралы зерттеулер құрылымы бір немесе құрылымы бөлек тіл-тілдердегі фразеологизмдерді салыстыра және салғастыра қарастыруға негізделген. Туыстас тілдердегі тұрақты тіркестер ұқсастық, сәйкестік жағынан тілдік фактілер арқылы салыстыра зерттеу түркі тіл білімінде бірен-саран деуге болады. Онда да әр тұста айтылып жүрген ой-пікірлер аумағындағы, мәселен, І.Кеңесбаев, Ә.Қайдаров, З.Ураксин, Ш.Рахматуллаев т.б. сөздері ғана. Ал туыстас емес тілдердегі фразеологизмдердің зерттелуі керісінше көп әрі өнімді. Славян

/орыс/ тіліндегі фразеологизмдер бүкіл роман тілдерімен салғастыра каралып, фразеология теориясына өзіндік үлес қосты десек, артық айтпағандық. Бұл салада, Райхштейн А.Д., Садыкова Г.З, Е.Исабеков, Кунин А.В. Черданцова З. т.б. көптеген тілші-ғалымдардың еңбектері фразеологизмдердің тақырыптық, семантикалық, грамматикалық ерекшеліктерінің салғастырмалы және типологиялық тұрғыда фразеологиялық фактілердің ұқсастықтары мен айырмашылықтарын зерттеуге арналған.

Тіларалық фразеологизмдерді калькаланған фразеологизмдермен шатыстырмау керек. Соңғы жылдары лингвистер үшін “адамды тіл ішінде тану” антропоцентризм басты зерттеу нысанына айналуда. Бұл бағытта ұлт тіліндегі фразеологизмдерді түрлі тілдердің генетикалық және типологиялық ерекшеліктеріне қарай салыстырмалы және салғастырмалы түрде талдаудың лингвомәдени маңызы артып отыр. Әр ұл тіліндегі басқаларда қайталанбайтын, аударуға келмейтін тек сол ұлттың мәдени өміріне тән тұрақты тіркестері жетерлік. Түрлі тілдердегі тіларалық фразеологизмдердің сәйкестіктері олардың жалпы семантикалық-стильдік реңктерінен байқалады. Фразеологизмдердің тіларалық сәйкестігі деп танылатын критерийлерді былай топтастырады:

1.Фразеологиялық тұлғалардың дыбыстық (фонографиялық ) және лексикалық құрылымының ұқсастығы;

2.Фразеологизмдердің бір-біріне мағыналық, яғни семантикалық жағынан тең келуі;

3.Этимологиялық ұқсастықтар – тарихи және генетикалық тұрғыдан ұқсас қалыптасу. (Есимжанова 37.76)

Қазақ және монғол тілдерінің бейнелі фразеологизмдері арасындағы үйлесімділіктің сапалық типтері туралы талдауында Г.Сағидолдақызы одан әрі нақтылай түседі: “ФБ-інің /фразеологиялық бірліктер/ фразеологиялық жиынтық мағыналары мен грамматикалық қасиеттері /фразеологизмдердің құрылымдық-синтаксистік типтері, морфологиялық құрамы, компоненттердің орналасу тәртібі т.б./, лексикалық құрамы, фразеологиялық жүйедегі фразеологиялық мағынамен мағыналық қатынастардың көрінісі /образдылықтың сипаты, фразеологиялық полисемия, омонимия, антонимия, синонимия/ сияқты сан алуан құбылыстардың тілдер арасындағы әр түрлі көрінісін тануға болады”. /38.42/

Фразеологизмдердің дыбыстық жағынан ұқсас келуі олардың ешбір дыбыстық өзгеріске түспей (транслитерацияға ұшырамай) сол күйінде айтылуына қарай мағынасы да сол қалпында қалады. Мысалы: латын тілінен енген - ALMA MATER. Студенттер өздері оқитын университетті бұрын АЛЪМА МАТЕР тура мағынасында “асыраушы ана” деп атаған. Бұл

көптеген ұлт тілдерінде күні бүгінге дейін бірде құрметпен, бірде әзіл түрінде айтылып жүр. Ал қазіргі тілдік қолданыста француз тіліндегі BEAU MOND “жоғары қауым өкілдері” дегенді білдіретін тіркесті БОМОНД деп өзгертпей-ақ бұқаралық ақпарат құралдарында жазылып, айтылуда. Мысалы: *Аталған кешке кейінгі жас түркілер дейтін өздерін “Бомондтар” қатарына қосқан кілең бір жанашырлар жиналыпты. /Жас Алаш/*

Ал тіларалық фразеологизмдердің мағыналық жағынан дәл келуі де жиі ұшырасатын құбылыс. Мәселен, қазақ тіліндегі *екі оттың ортасында қалу* тіркесі мағыналық және құрылымдық жағынан еш өзгермей ағылшын тілінде: *to be between fires*; орыс тілінде: *оказаться между двух огней*; сол сияқты *тал қармау* ағылшын тілінде: *the drowning man will catch at a straw*; орыс тілінде: *хвататься за соломинку*. Келтірілген мысалдардың мағыналық сәйкестігі жайдан жай тумайды. Мұнда адамдардың өмір сүру, тіршілік ету, күн көрістеріндегі жалпы адамзаттық ойлау ерешеліктерінің ұқсастығынан деп қарау керек. Адамдарға қатер төну кейде ұқсас ситуациялардың әсерінен көрінеді. Мәселен, суға батып бара жатқан адамның бірдеңені қармап қалуға тырысуы. Сондай-ақ үй жануарларының тәртібіндегі ұқсас, ортақ қасиеттері олардың иелеріне де біркелкі уәжділік пен ішкі форманың образдылығына сай түсінік әкеледі. Мысалы, қазақта *“ит пен мысықтай”* тіркесі араз адамдар туралы айтылады. Бұл да аталған тілдерде еш өзгеріссіз *“как кошка с собакой”* – *“to fight like cat and dog”* түрінде кездеседі.

Діни сенімдегі ортақ мәдениет те осыны аңғартады. Құдайға құлшылық етудегі адамдар үшін дәстүрлі жалпылық біркелкі мағынада айтылатын тіларалық фразеологизмдерді қалыптастырған. Мысалы: *Құдай біледі – Бог знает – God knows*;

Демек дүние жүзі адамдарына ортақ мәдениет үлгілері ортақ мағынада қолданылатын тіларалық фразеологизмдерді жасауға ықпалды болады. Тіпті әр жеке адамның өзіндегі дене мүшелерінің қызметі мағыналық қызмет өрісіне қарай біркелкі айтылатын фразеологизмдерді жасайды. Әрине, тіл тілде соматикалық атаулардың фразеологизмдер жасауға ұйтқы болуы әр түрлі деңгейде көрінеді.

Мәселен, *“оң қолы”* – *“правая рука”* – *“right hand”*; *“тіл табу”* – *находить общий язык* – *“to find a common language”*;

Бұл арада образдылық біркелкі фразеологиялық мағынаны беріп тұр. Жалпы салыстырмалы тілдерде тіл, жүрек, қол, бас т.б. соматизмдері жиі ұшырасады екен. Мәселен, башқұрт фразеологизмдерін зерттеген З.Г. Ураксин: *“Фразеологизмы, общие для большинства современных тюркских языков, образуются чаще всего от названий частей тела, которые в сочетании с другими словами в прямом значении обозначают положение частей тела, различное состояние или действия органов тела. Употребление их в переносном значении, когда они начали обозначать психическое*

состояние, способности человек и др., привело к фразеологизации всего словосочетания” дейді. /39.158/

**Тілралалық фразеологизмдердің мағыналық ұқсастықтарын әр ұлттың тұрмыс тіршілігіне қатысты етіп талдаудың маңызы зор.** Қазақтардың көшпелі тұрмысы мен отырықшы еуропалықтардың тұрмыс тіршіліктеріне сай қалыптасқан тұрақты тіркестер бар. Олардың мазмұндық ерекшеліктеріне қарай қай тұста, қандай себептермен пайда болғанына жауап іздестіру керек.

Мысалы, **бал** сөзі ұйытқы болған бірнеше фразеологизмдер бар: *Балды бармақ, балдай тәтті, бал жаласып кету, бал таңдай, бал шекердей сөз, бал шырын, бал сорған арадай, бал айы.* Шығу төркініне қарап, қазақтардың омарташы болуы тіпті кейін екенін бағамдаймыз. Ал осы тіркестрдің ішінде *бал айы* басқа тілдерден калька арқылы келгені белгілі. Мысалы, неміс тілінде - *Honing monat* - француз тілінде - *Lune de miel* – орыс тілінде - *Медовый месяц* – **Бал айы**. Сөзіміз дәлелді болу үшін мынадай деректерді келтіре кетейік. Француз жазушысы әрі философ-ағартушы /1694-1778/ Вольтер “Задич немесе Тағдыр” романынында үйленудің алғашқы айы - *бал айы*, келесі айы - *жусан айы* деген ой айтқан екен дейді. Содан Вольтер қолданған “бал айы” тіркесі үйленгендердің бірінші айы ретінде көп елдердің тіліне, сол сияқты орыс тіліне де енген тіркес. /Қараңыз: Н.С. Ашукин, М.Г. Ашукина. Крылатые слова. М., Изд-во “Художественная литература”, 1966, 381-382 б/. Сонда қазақ тіліне етене болып кеткен бұл фразеологизмнің түп төркіні француз тілінен екен.

Кейде мысалдар тілралалық ұқсас фразеологизмдер сияқты көрінгенімен олардың сәйкестіктері әр тілде әр түрлі болуы да мүмкін. Мысалы, қазақ тіліндегі этнографиялық фразеологизмдердің бірі – **отқа май құю**. Оның ағылшын тіліндегі сол мағынада “*add oil to the fire*” деп айтылатыны бар. Бірақ ағылшындар бұл тіркесті латын тілінен: “*oleum adde camino*” алса, орыстар француз тіліндегі “*verser l’huile sur le feu*” деген тіркесінен калькалап алған. Қазақ тілінен басқа ағылшын, француз, орыс тілдерінде бұл фразеологизмнің беретін мағынасы - **дау-дамайды өршіте түсу**. Тілралалық фразеологизмдердің мағына сәйкестігінің болуы алғашқыда қазақ тілінде өз бетімен жасалған этнографиялық фразеологизм енді көп мағыналы фразеологизм ретінде тағы бір жаңа мағына (дау-дамайды өршіту) үстеп алған.

Ал Г.Сағидолдақызы бұш тіркестің жөнінде: “Біздің ойымызша, **отқа ма құю** деген бейнелі тіркестің қазақ, монғол, ағылшын, орыс, француз, латын /бұлардың өзге де тілдерде кездесуі ғажап емес/ алты-жеті тілде қатарынан кездесуінің түп себебі “кезектесе от күзетіскен” алғашқы адамдардың күнкөріс тіршілігіндегі отты өшіріп алмаудың амалын қарастырған логикалық ойлам дүниесіндегі ортақтықта жатқан секілді - дейді. /38.45/

Жоғарыда талданған мысалдарға қарап мынадай тұжырым жасауға болады:

- 1.Тілралалық фразеологизмдер сәйкестігі ұлттық ортақ мәдениеттің түлеріне қатысты.
- 2.Ұлттық мәдениетті қалыптастыратын географиялық орта мен діни фактор тілралалық фразеологизмдердің пайда болуында жетекші рөл атқарады.
- 3.Тілралалық фразеологизмдердің кейде басқа тілдермен мағына сәйкестігіне қарай олардың көпмағыналылықтың бірі ретінде көрінетіндігі байқалады.

Тілралалық фразеологизмдердің сәйкестігінің тағы бір белгісі - **этимологиялық ұқсастықтар – тарихи және генетикалық тұрғыдан ұқсас қалыптасу**. Біздіңше, мұның нақты дәлелі түркі тілдес халықтардың өткен өмір тарихы мен рухани-мәдени дүниесінен мәлімет беретін олардың ортақ фразеологизмдері деуге болады. Түркі тілдес халықтардың о бастағы тарихи және генетикалық бірлігі және кейінгі кездегі әр ұлттың дербес, жеке дамуы қалай болғанда да сақталып қалған ортақ образдылық пен тақырыптық ұқсастықтар жойылып кетпеген. Оған куә - күні бүгінге дейін түркі тілдерінде ортақ айтылып келе жатқан фразеологиялық тіркестер. Қазақ, қырғыз, татар, башқұрт, ұйғыр, түркмен т.б. тілдерінде кездесетін ортақ фразеологизмдер мазмұны, тақырыбы мен жасалу жолдарындағы өзара сәйкестік бір ұғым, бір түсініктің туыстас тілдердегі бір образдылықпен негізделуі де олардың тарихи даму жолындағы этностық және тілдік жақындығын көрсетеді. Әрине, түркі тілдеріне ортақ фразеологизмдердің тілдік табиғатын талдау үшін көне түркі жазба ескерткіштеріне үңілу қажет. Мәселен, V-VIII ғасырлардан сақталған, Орхон, Талас өзендерінің бойынан табылған тастардағы таңбалар түркі халықтарының мәдениеті, тілі, салт-дәстүрі жайлы мол мағлұматтар бар.

“Түрік халқы үшін  
түн ұйықтамадым,  
күндіз отырмадым.  
Жоқ-жітік жұртты бай қылдым,  
аз жұртты көбейттім.  
Тәңірі күш берген соң  
қаған атамның әскері бөрідей,  
жауы қойдай болды”.

*“Сүңіг сабын, йумчақ ағын ерұр, ырақ будуныг анча йагытұр ерміс”; “Тәтті сөзін жұмсақ қазынасын беріп, алыс халықты өзіне жақындатқан еді”; “Ырақ ерсер, йаблақ ағы бірұр, йағуқ ерсер, едгү ағы бірұр”* деген Күлтегін жазбаларындағы тіркестер: *“Жырақ болса, жаман*

*сыйлық берер, жақын болса, игі сыйлық берер*”; *“Арық оқ сен: ачсық - тосық емесен, бір тодсад – ачсық емесен”*. *“Ашсың зой сен: Аштықта тоқтықты түсінбейсің, бір тойсаң аштықты ойламайсың сен”*. /40.169 б/ сияқты өрнекті сөздердің ұшырасуы құнарлы ойдан шыққан кейінгі бейнелі тіркестерге негіз болған.

Ескерткіштер мысалдары фразеологиялық тіркестердің дайын мағыналық қаңқалары түркі тілдеріне ортақ негіз болған сөздерден бастау алатынын көрсетеді. *“Балдай тәтті сөз”, “Түн ұйқысын төрт бөлу, көрер таңды көзімен атқызу”, “Аш бала тоқ баламен ойнамайды, тоқ бала аш боламын деп ойламайды” т.б.* сияқты тұрақты тіркестердің жасалуына түрткі болған жағдай (ситуация, фреймдер) екендігі белгілі. Орхон-Енисей жаба ескерткіштерінде *“Өлімнен ұят күшті; Бір тойған аштықты ұмытады; Тағдырды тәңір жасар, адам баласы өлу үшін туады”* т.б. сияқты мақал-мәтелдер ұшырасады.

Жазба ескерткіштер тілінің жанрлық-стильдік ерекшеліктеріне байланысты тұрақты тіркестер молынан ұшыраса бермейді. Түркі тілдеріне ортақ мақал-мәтелдер мен фразеологизмдердің дені М.Қашқаридің *“Диуани-лұғат-ит түрк”* сөздігінде қамтылған. (Қараңыз: Өмірәлиев Қ. Махмұт Қашқаридің *“Диуани лұғат-ит түрк”* деген кітабындағы мақал-мәтелдер. //Қазақстан мектебі, 1966, N 3, 7 б). Аталған лекикографиялық еңбектің Ташкент басылымында (Дивону луготит түрк. Индекс-лугат. 1967) Орта Азия, Қазақстан, Шығыс Түркістан өлкелерін мекендеген бұрынғы түркі тайпалардың тілінде ұшырасатын мазмұны мен тақырыптық жағынан әр түрлі болып келетін 300-ге жуық тек мақал-мәтелдердің тізімі келтіріліпті. Көнеден келе жатқан мақалдар мен мәтелдер қазіргі түркі тілдерінде сәл лексикалық өзгерістерге түскенімен мағынасы сол күйінде сақталған.

Мысалы, Д и у а н д а: *Ікі кочқар баші бір ашічта пішмаз.* /МҚ, 111, 392 б/ (Mahmud al-Kasgari. Divanu Lugat-it-turk. 1-111. Ankara 1939-1941).

Қ а з а қ т а: Екі қошқардың басы бір қазанға сыймайды.

Ө з б е к т е: Бір қозонда икки кучқор боши қайнамас /73/.

Т ү р і к м е н д е: Ики кочун келлеси бир газанда қайнамас /190/.

Т а т а р д а: Ике тәкә башы бер табакка сыймас /505/.

Ә з е р б а й ж а н д а: Ики гочун башы бир газанда  
гајнамаз /198/.

Келтірілген мақалдың түркілік варианттарында кездеспей отырған “ашіч” – ДТС –те /62 б/ “ас асатын ыдыс”. Ал қазіргі түркі тілдерінде: *козон, газан, табак* сөздерімен аталады. Диуандағы “кончар” қазіргі тілдерде *қошқар, қучқор, гоч, тәкә* деп беріледі. Мақалдың құрамындағы компоненттер саны да еш өзгеріссіз қайталанып отыр. Салыстырмалы-тарихи әдіс бойынша туыстас тілдердің мұндай дыбысталуы бөлек болғанымен, мағынасы синонимдес келуі олардың тарихи және генетикалық жағынан ұқсас қалыптасуы, яғни этимологиялық ұқсастыққа әкеледі. Этимологиялық ұқсастық мынадай фактілерді алға тартады. Бұл ойларымызды былай түйіндеуге болады.

1. Түркі тілдес халықтардың бір кездегі өмір сүру, рухани-мәдени ортақтығына байланысты, олардың кейінгі дербес ұлттар болып дамуына қарамастан о баста ортақ образдылық пен оның берілу жолдары, тәсілдері барлығына негіз, тірек болып сақталып қалды.

2. Шығу тегі, жасалу жолы бір, сондай-ақ мағыналық, тұлғалық жақтарынан айырмашылығы жоқ қазіргі түркі тілдестердің ортақ қазынасына айналған тұрақты тіркестердің түрлері жиі кездеседі және қолданыста да бар.

3. Тұрақты тіркестердің тіларалық сәйкестік ретінде танылуы мол тілдік фактілерден шығады. Олай болуы заңды да. Бұл арада тілдердің туыстас болуы, этнос арасындағы ортақ күн көріс, мәдени мәселелері, сонымен қатар олардың қоршаған орта - әлемнің тілдегі суретін жасаудағы ұқсас қабылдауы, болмыс-бітімдеріндегі ұқсастықтар.

Сонымен түбі бір түркі тілдерінде ортақ қолданыста жүрген асыл сөз маржандары – тұрақты тіркестердің басты ерекшеліктері ретінде тақырып пен мазмұнның ұқсастығы, айтылатын ой тұжырымы мен қолданыс өрісі біркелі, бейнелі тіркестерді жасаудағы тәсілдердің біркелкілігі мен лексика-грамматикалық құрылысының көп өзгерістерге түсе қоймағандығын атауға болады.

Туыстас түркі тілдерінің мақал-мәтелдері мен тұрақты тіркестерінде үнемі қайталанып отыратын мағынасы ортақ қазақ тілінен сәл фонетикалық ерекшеліктерімен айтылатын сөздер жиі кездеседі. Түркі тілдеріне ортақ тұрақты тіркестерді оқи отырып, көптеген, ең жиі кездесетін сөздерді байқадық. Тақырыптық жағынан жүйелесек олардың қатарына ең алдымен 1. туыстық атаулар; 2. соматикалық атаулар; төрт түлік мал атаулары жатады.

1. Туыстық атаулар: **ата, ана, оғул, қіз, әв қызы (бойжеткен), іні, қаріндаш, қандаш, балдіз, кәлін, сіні (сіңлі), жазна (жезде), тағаж (нағашы), жаңга, туркун, т.б.**

2. Сомтикалық атауларға: **ајақ, баш, бојін, коз, ағіз, қулақ, јуз, кабак, тіл, азіғ, (ауыз), сакал, тіз (тізе) арка, опка (өкпе), бағір, өт, қаш, білак (білек)** т.б.

3. Төрт түлік мал тауларына: **ат, тај, бура, oglak,**

Аталған атаулардың жиі кездесуінде қалыптасқан заңдылық бар екенін айта кету керек. Мәселен, туыстық атаулар дүние жүзі тілдерінде зерттеу нысанына айналған. Ал қазақ тілінде туыстық атаулардың өзіне біздің сандық дерегіміз бойынша, 60-тан астам лексема арналған екен. Тегі бір түркі жұртында туыстық атаулар жай ғана аталып қоймай, ұлттық қарым-қатынастың дара белгілерін де жинақтаған. Сондықтан болар, түркі тілдес халықтардың кез-келгенінде тұрақты тіркестің жасалуына ұйтқы болады. Мысалы:

Қ а з а қ тілінде: Бір әке отыз ұлды бағады  
Отыз ұл бір әкені баға алмайды.

Қ ы р ғ ы зда: Бір ата отуз уулды багат,  
Отуз ууыл бир атаны багалбайт.

Ө з б е к т е: Келлинни келганда кур,  
Сепини ейганда кур.

Қ а з а қ т а: Келінді келгенде көр,  
Себін жайғанда көр.

Дене мүшелері біріншіден, тәңірдің жаратумен бәріне ортақ берілген дүние. Соматикалық атаулардың қызметі метафоралық жолмен ауыспалы мағынада жиі қолданылады. Көне түркі дәуірінен келе жатқан фразеологизмдер қатарында мысалдар жеткілікті. Мысалы, *аузына қарау* – біреуге күні түсу мағынасында; *ayizga bag* – башқұрт, *agzina bagtag* – түрік, *көзі түсу* – біреуге назары ауу; *kuz toshou* – башқұрт; *gözi dүshmek* - эзирбайжан.

Башқұрт тілінің фразеологиясын зерттеген З.Г. Ураксиннің айтуы бойынша “Фразеологизмы, общие для большинства современных тюркских языков, образуются чаще всего от названий частей тела, котрые в сочетании с другими словами в прямом значении обозначают положение частей тела, различное состояние или действия органов тела.” /39.158/ Әрі қарай тақырыптық семантикалық топтарға жіктейді. Адамның жай күйі, сөйлеу дағдысы, адамның қасиеттері, адамдардың бір-бірімен қарым-қатынасы, өлім-жітімге қатысты топтауларында дене мүшелері атауларының түркі тілдерінің фразеологизмдеріне ортақ ұйытқы сөз болатынын түркі тілдерінің якут, тува, башқұрт, татар, түрік, эзирбайжан

тілдеріндегі фразеологизмдердің сәйкестіктеріне талдау жасаған. Сондай-ақ, түркі тілдеріндегі соматизмді фразеологизмдер ең көне тіркестер қатарынан саналады дейді. Бір ерекшелігі автор келтірген ортақ фразеологизмдердің бәрі тек екі құрамды (компонентті) болып келеді.

Мысалы, Зат есім+етістік:

башқұрт - *күңел төшеу*;  
қазақ - *көңілі түсу*;  
түрікше - *tusuk konul*;  
башқұрт- **һыу мейе**;  
қазақша - *су ми*;  
тува – *суг мээлиг*;

Әрине, үш құрамды фразеологизмдер соматикалық атаулар негізінде кездеседі. Алайда олардың тіл-тілде сирек ұшырасатындығы жоғарыдағы модельдің (зат есім+етістік) соматизмдер үшін қарым-қатынас жағдайында ойды жеткізу үшін қолайлы конструкция екендігінде болу керек.

#### **2.4. Сөзбе-сөз аударылған фразеологиялық калькалар**

Қазақ әдеби тілінің фразеологиялық қорында орыс тілі және шет тілінен енген фразеологизмдер көптеп кездеседі. Олардың басым көпшілігі дәлме-дәл, яғни сөзбе-сөз аудару арқылы жасалған тұрақты тіркестер. Тілімізде мұндай тіркестерді ф р а з е о л о г и я л ы қ к а л ь к а л а р деп атайды. Аталуына қарап, бұларды фразеологизмдердің фразеологиялық тұтастық /идиома/, фразеологиялық бірлік, фразеологиялық тізбек сияқты тағы бір түрі деп түсінбеу керек. Мұндай калькалану арқылы пайда болған фразеологизмдер өзінің құрылымы мен синтаксистік құрылысы және семантикалық қатынастары жағынан кейде ерекшеленетін тұстары бар. Алайда фразеологиялық калькалар да басқа да ұлт тілдеріндегі тұрақты тіркестер сияқты ауыспалы мағынадан пайда болған және тұрақтылық қасиетін, мағына бірлігі мен тұтастығын, сондай-ақ, қолдану тиянақтылығын әркез сақтайтын тілдік бірліктер. Өйткені калька – сөзбе-сөз аудару тілдік единицаны, тіркестің құрылысын /сыртқы түрі/ мен ішкі мазмұнын дәл сол қалпында өзгертпей аудару деп түсініледі.

Кальканың жасалуына ықпал ететін, әрине, аударма процесі. Мұндағы лингвистикалық тәсілдер ретінде бұрыннан айтылып, қалыптасқан ең басты түрлері:

- 1.Калькалау, яғни сөзбе-сөз аудару;
- 2.Адекватты, яғни дәлме дәл аудару;
- 3.Еркін аудару.

Калька туралы, тіпті жалпы аударма тәсілдері туралы сөз етушілер осы аталған үш түрін талдайды. Аталған амалдардың көркем әдебиеттер мен арнаулы т.б. әдебиеттерді аударған кездегі көзге көбірек түсетіні осы калька – сөзбе-сөз тәсілі. Ойды нақты беру, шығрманың ішкі сөлін бұзбай оқушыға тұшымды етіп жеткізу барысында “эттеген-ай” дейтін жағдайлар жиі кездесіп отырады. Бұл жөнінде А.Алдашеваның айтқан мынадай фактілерін келтіре кетсек.

“... сөзбе-сөз тәсілі, шындығында да, көркем прозаның стильдік ерекшеліктерін толық қанағаттандыра алмайды, аударманың түпнұсқа сияқты сөз мүсінімен сомдалуына кедергі жасайды. Аударманың кейбір үлгілерінде дербес лекикалық единица сөйленіс /высказывание/, сөйлем деңгейінде ұшырастын калька амалы игерілген тұстары бар” деп салыстырмалы мысал үлгілерін келтіреді. / 12.50-51/

### Сөз деңгейінде:

-Иду-иду, Варавра Андреевна,- сказал Сергей Иванович. /Толстой. Анна Каренина, 128/	-Жүрейін, жүрейін, Варвара Андреевна,- деді Сергей Иванович. /ауд.Ғ.Орманов 131/.
-------------------------------------------------------------------------------------------------	-----------------------------------------------------------------------------------------

### Сөз тіркесі деңгейінде:

-Кто это?.. Друг сердца? /М.Шолохов. Тихий Дон,120/	-Бұл кім өзі? Жүрек досы ма? /ауд. Авт.ұжымы, 123/
--------------------------------------------------------	-------------------------------------------------------

### Тұрақты тіркес деңгейінде:

Блоху не подкую, - пошутил он./И.Бунин. Худая трава,75/.	Бүрге тағалайтын күй жоқ,- деп әзілдеген болды./ауд. Ә.Нұршайықов, 98/.
-------------------------------------------------------------	-------------------------------------------------------------------------------

### Сөйлем деңгейінде:

Катя проводила их на вокзал. Они были до того рассеянные, как во сне, и вернулась домой в сумерки./А.Толстой. Хождение по мукам, 310/.	Катя оларды вокзалға шығарып салды. Олар бейне түс көрген адамдай жаңғалақ болып кетті, үйіне іңірде қайтты. /ауд.Т.Ахтанов, 271/.
----------------------------------------------------------------------------------------------------------------------------------------------------	---------------------------------------------------------------------------------------------------------------------------------------------------

Қай деңгейде болсын сөзбе-сөз – калькамен аударылған мысалдар ортақол, иі қанбаған шикі аударма екендігі байқалып тұр. Сондықтан калькалау аудармашылардың үнемі “оң жамбасына” келе бермейтін өзіндік қиындықтары бар тәсіл екендігі белгілі. Алайда калька туралы екіжақты көзқарастардың бар екеніне қарамастан, бұл тәсілдің үнемі бола беретін тілдік амал екенін тілшілер де, аудармашылар да, басқалар да мойындайды. Ол еріксіз күштеп таңылған процесс емес. Кез келген ұлт тілдері арасында қоғамдық-әлеуметтік фактордың әсерімен жүріп жататын әрі экстралингвистикалық мәселелермен ұштасып жататын тілдік амалдардың бірі.

Фразеологизмдердің аудармасын зерттеген Ө.Айтбаев: “Фразеологизмдерді, мақал-мәтелдерді аударудың тәсілдерін мынадай үш топқа жинақтап айтуға болады. Біріншіден, мақал-мәтел құрмындағы сөздердің заттық мағынасын түгел беріп, дәл аударуға болады. Екіншіден, кейбір сөздердің заттық мағынасын өзгертіңкіреп аудару керек. Үшіншіден, аударылатын тілдегі фразеологизмдер, мақал-мәтелдерді пайдалану қажет”, - дейді. /26. 180/.

Демек аудару тәсілдері бойынша, фразеологиялық тіркестер сөзбе-сөз дәл және еркін аударылады. Сөзбе-сөз аударылғанда фразеологизмдердің құрылымы мен құрылысы пәлендей өзгеріске түсе қоймайды. Аударма арқылы жасалған калькаланған фразеологизмдерде кейде компоненттер толық еш өзгеріссіз дәлме-дәл аударылады.

Мысалы:

- Орманға дендеп енген сайын отын көп.
- Чем дальше в лес, тем больше дров. /Радиодан/.
- Талап орындалмаса, «KEGOK» мінез көрсетпекші. /ЖА/.
- Требование не выполнится, то «KEGOK» покажет характер.

Кейбір фразеологизмдердің үлгілерін қарасақ, олардың бастапқы қандай тілде пайда болғанын аңғару қиынға түседі. Мысалы, көпшілікке белгілі “Егер тау Мұхамедке келмесе, Мұхамед тауға барар” деген сөз бар. Осы тіркес орыс тілінде де, ағылшын және басқа тілдерде дәлме-дәл калькаланады.

- Егер тау Мұхамедке келмесе, Мұхамед тауға барар.
- Если гора не идет к Магомету, то Магомет идет к горе.
- If the mountain will not to Mahomet, Mahomet must go to mountain.

Әрине, бұл фразеологизмнің шығу төркінін мұсылман түркі тілдестерден іздеуге болмайды. Қалай болғанда да басқа дін өкілдері айтқан деп ойлаймыз. Себебі мұсылман жұрты пайғамбар есімі мен іс әрекетін кішірейтіп айтуды күпірлік деп біледі.

Қазақ тілінің фразеологиялық сөздігінде МІНЕЗ ШЫҒАРДЫ деп беріледі. Мұнда лексикалық *көрсетті* варианты енгізілмеген. Дұрысы: МІНЕЗ ШЫҒАРДЫ// КӨРСЕТТІ. Осы тұста бұл фразеологизм *Показать характердің* дәл аудармасы ма, жоқ әлде тіларалық фразеологизмнің үлгісі ме кесіп айту қиын.

Фразеологиялық калькалардың дәлме-дәл аудармасы туралы біраз талдаулар бар. Тілдік фактілер баспасөз беттері мен классикалық шығармалардан алынған.

Мысалы:

- Ал кейінгі кезде болып жатқан оқиғаларға байланысты АҚШ орталық барлау басқармасының /ОББ немесе ЦРУ/ директоры Джордж Тепеттің сөзін тыңдап отырғанда, орыстың *“Басқанікі мөңіресін, сіздің сиырға не жоқ”* деген мақалы еске орала кетті. /АТ/.

Мысалдағы мақалдың орысша нұсқасы - *Чья бы корова не мычала, твоя бы молчала* деген тіркес аудармасының көрінісі. Сөзбе-сөз дәл аудару көбінесе газет беттеріндегі сөйлемдерде жиі ұшырасады. Мұнда саясатқа да, әлеуметтік-экономикалық оқиғаларға да қатысты ойлардың түйіні, әсіресе, фразеологиялық тіркестерге жүктеледі.

Ал кейбір аудармаларды оқығанда тәржімашы дәлме-дәл аударса да ептеген трансформациялық өзгерістер жасайды.

Мысалы:

- *Могиканның соңғы тұяғы*, 70-жылдар киносының символына айналған Гойко Митич бүгінде Берлинде тұрады. /ЖА/

Бұл орыстың *Последний из могикан* фразеологизмінің тура аудармасы болғанымен *тұяқ* сөзінің қосылуымен аудармаға ерекше мағына үстеп тұр. Себебі қазақ тілінде тұяқ сөзінің қосымша коннотациялық мағынасы *жалғыз тұяқ* - бір бала, жалғыз бала, соңғы бір адам сияқты ұғымдарды айтады. Егер тек *Могиканның соңы* десек, онда жаңағы жалғыз деген ұғым толық жеткізілмей қалады, сондықтан да коннотациялық мәні бар *тұяқ* деген қазақтың төл сөзін қосу арқылы фразеологизм мағынасын қазақша дәл жетікізіп отыр деуге болады.

Мұндай үлгілер қазақ тілінен орыс тіліне аударғанда да жиі ұшырасады.

Мысалы:

- Бұзаубақтың дұшпандары күндеп, *іші жарыла* *жаздайды*. /Б.Майлин/.
- У недоброжелателей его от зависти *едва не лопались животы*. /Ауд. Г.Бельгер/

Мысалда орыс тіліндегі *едва* компонентінің тіркесуі тұрақты тіркеске эмоционалдық реңк берген. *Лопнуть от зависти* тіркесінің соңғы компонентінің орнына аудармашы мақсатты түрде *живот – іш* сөзінің аудармасын таңдаған. Ең бастысы мысалда ұлттық бояу мен образдылық сақталған. Әрине, тәржіме тәсілдері осындай ұлттық ойлау мен түсінікке негізделгенде ғана, фразеологизм сияқты бейнелі сөз өрнектерінің өзіндік нақыштары екінші тілде оқушы үшін етене жақын болады. Трансформациялық өзгерістер фразеологиялық тұлғалардың семантикасына еш нұқсан келтірмейді, керісінше стильдік қолданысы бірден айқындалып, ұлттық бояуы әрлене түседі.

Фразеологиялық тіркестерді екінші тілге аударуға келмегенде көбінесе тіркес мағынасын жеке сөзбен түсіндіру әдісі қолданылады.

Мысалы:

- -Ей, мырза, сен айтты екен деп, кісі өлтірем бе? Бұ да өзімдей *сіңірі шыққан кедей...* – дей беріп еді, Әзімбай тағы да боқтап кеп, қамшымен тартып жіберді. /М.Әуезов. Абай жолы. 15 б/.
- -Что же, мирза, значить, ты велишь мне убить человека? Такого же *голодранца*, как я... / пер. Л.Соболева.с.17/
- Ал ұзақ жолдан шаршап-шалдығып *жеті түнде* келген қонаққа "бұнда апат болып жатыр", "бұнда қонба!" - десем, ол не болар еді. /М.Әуезов. Абай жолы. /298 /
- Усталый гость приехал *в полночь*, а я бы его встретила у ворот: "Поворачиваете оглобли, в городе заразная болезнь". /пер. Л.Соболева. с.285/

Аударма тұсында кейде фразеологиялық тұлғаның құрылымы сақталып, дәме-дәл тәржімаланады. Көркем шығармалардан мәселен, мына мысалдарды кездестірдік.

- *Отқа салу – толкнуть в огонь; қырық құрау – из сорока заплат; Екі аяғын бір етікке тығу – засунуть две ноги в один сапог; жонынан таспа алу – вырезать из шкуры тесьму; жағасын*

*ұстау – схватиться за ворот; біз сұғып алғандай – будто шилом ткнули; қызыл көз пәле – каасноглазое лихо; төбесі көкке жету – достать головой до неба; жағғы қарысу - челюсти свело; тілі қысқа - язык короток.*

Мұндағы мысалдар аударылатын фразеологиялық тұлғалардың сыртқы құрылым-құрылысын сақтау арқылы екінші тілге калькаланған. Фразеологизмдердің сандық өзгерістері сапалық өзгерістерге әкелетіні байқалады. Аударушы тілдегі сөздердің тіркесімділігі мен мағынаны қабылдаудың өзіндік ерекшеліктері фразеологизмдер компоненттеріне әсер етеді.

Мысалы:

- ***Ит етінен жек көру – ненавидеть как собаку;***
- ***Шөптің басын сындырмау – не нарвать и пучка травы.***
- ***Қолжаулық қылу – сделать половую тряпку /из кого либо/.***

Орыс тілінде *головка травы* – /тура мағынадағы шөптің басы/ тіркесімділігі емес, ***пучок травы*** қалыптасқан норма. Сол сияқты қолжаулық - *полотенце* дегеннен гөрі, ***тряпка*** сөзінің эмоционалдық қуаты мен әсері жоғары болғандықтан аудармада мақсатты түрде өзгертіліп алынған.

Енді бір аудармада лексикалық трансформация арқылы фразеологизмдер компонентіне қосымша сөз ендіреді. Компоненттер санының артуы экспрессияның ұлғаюына себеп болады.

Мысалы:

- ***таздың басындай – словно редкие волоски на макушке плешивого;***
- ***жұтып қоярдай – готовый проглотить живьем;***
- ***жер жұтқыр - чтоб тебя земля проглотила;***

Бұл арада компоненттер санының өсуіне қатысты тағы бір айта кететін жайт, екі тілдің грамматикалық ерекшеліктерінің болуы. Мәселен, көмекші сөздер мен түрлі предлогтар, септік жалғауларының әр тілде берілу жолдарынан байқалады.

Дегенмен де, басы ашық нәрсе – дәл аударылған фразеологиялық кальканың мағынасы мен стильдік қолданыстары қарай үнемі сәтті тіркестер бола бермейді.

Аударманың лингвистикасы туралы зерттеген А.Алдашеваның пікірін келтірсек: Шын мәнінде егер түпнұсқа тілдегі ФЕ-ге негіз болып тұрған образ семантикалық жағынан мейілінше айқын, қабылдаушыға түсінікті болса, аударма әдебиетті оқушы адам осы ауыспалы мағынаны түсінсе, бұл амалды тиімді деп есептеуге болады. Бұл тәсіл үшін ФЕ құрамындағы образ тірек болатын өзек компоненттің қызметі айырықша. Бейнелі ойды білдіретін өзек сөздің тура және ауыспалы мағынасын анық ажырата алған аудармашы төл тілде де түсінікті, төл тілдің фразеологиялық тіркестер құрамын байыта алатын баламалар жасай алады. /12.147/

Енді жоғарыда аталған сөзбе-сөз аударылған фразеологиялық калькалардың түрлеріне тоқталайық.

Фразеологиялық калькалар кездеспейтін ешбір тіл жоқ. Кез келген тілдің сөздік құрамындағы кірме сөздермен қатар тұрақты тіркестер қорында кездесетін сөзбе-сөз аударылған фразеологизмдер тілдік қолданыста жиі ұшырасады. Мысалы, қазақ тілінде мұндай фразеологизмдердің “сіңіп” кеткендігі соншалық, сөйлеуші оның қайдан, қалай келгеніне бас қатырып жатпайды. Тек өз ойын мәнерлі етіп жеткізу үшін есінде сақталған, дайын тіркестерді қолданады. Мысалы, ақынның мын өлеңінің тақырыбы “Менің де көшем де той болар” орыс тіліндегі “И на нашей улице будет праздник” тіркесінің тікелей аудармасы:

- Мен сенемін той тойлар біздер туған көшелер.

Бір күн біздің қайтады қайтпай жүген еселер.

Иә, менің тойымды тойлар біздің көшелер.

/ М.Ерімбет/.

- Анығын айтқанда бұл кітап әлде бір шала сауаттылардың Озғанбайдың атын жамылып, оған “*аю қызмет*” көрсетпек болған пысықайлардың жұмысы емес пе екен десем, кітап толы сурет сонікі. /Қазақ әдебиеті/
- Ал, қазір олар жауыр тіркеспен айтқанда “*жаңбырдан соңғы саңырауқұлақтай*” қаулай өсті ғой. /Қазақ әдебиеті/.

Сонымен, біз фразеологиялық кальканың дәлме-дәл, сөзбе-сөз аударылатын түрлерін талдадық. Бұдан басқа да калькалаудың толық және жартылай калькаланған түрлері бар.

## **2.5. Жартылай калькаланған фразеологизмдер**

Аударма бойынша жасалған фразеологизмдер құрамында жартылай калькаланған фразеологизмдер жиі ұшырасады. Тіркес компоненттерінің бірі кірме сөз ретінде айтылуы мен жазылуы бойынша беріледі. Мысалы:

- Алатау баурайындағы Шымбұлақта ТМД басшыларының *галстуксыз кездесуі* болып өтті. /ЕҚ/
- Мұның өзі шілде айының басында Ақтауда бес мемлекет басшыларының кезекті *галстуксыз кездесуі* өткен тұста айырықша көрінді. /ЕҚ/

Бұл мысалдардағы **галстуксыз кездесу** тіркесі соңғы жылдары әр мемлекет басшыларының шын мәнінде кейбір қоғамдық саяси ахуалды еркін киім кию үлгісі ретінде ресми емес галстуксыз отырып кеңес құрып, келісімге келу жағдайын білдіреді. Шын мәнінде еркін тіркестің осындай ауыспалы мағынасы саяси өмір аумағында қалыптасып кеткен тұрақты тіркес түрі.

Мұндай мысалдар бұқаралық ақпарат құралдарында жиі кездеседі.

Кейде жартылай калькаланған фразеологизмді келтіре отырып, автор оның мағынасын қосып жазатын мысалдар да ұшырасады. Мысалы:

- Ресейдің билік белесіне көтерілген «ленинградтық өрендерін бұрын соңды биліктің сатысымен өсіп келе жатқандар болып табылады. Сондықтан қарсыластары бұл тұстан да Путиннен *Ахиллестің өкшесін* - әлсіздікті табуы қиынға соғады. /ЕҚ/

Негізінде *Ахиллестің өкшесі* мифтік аңыздан қалған фразеологизм екені белгілі. Қазақ тілінде бұл фразеологизм көбінесе теңеу мағынасында кездеседі. Мысалы:

- Рас кейбір ақпарат құралдары қалтасы қалың құрылтайшылардың ыңғайына жығыла кетеді. Бұл бір *Ахиллестің өкшесіндей* осал тұсымыз. /ЖА/
- *Ахиллестің өкшесі* сияқтанған  
Менің әлсіз жерімді іздемегін.  
Аманхан Әлім.

Жартылай калькаланған фразеологизмдерді БАҚ журналистері өте жиі және тиімді пайдалануға тырысады. Біз оның себебін қазақ журналистері өздері материал жинағанда, жазғанда көбінесе алдын-ала басылған орыс тіліндегі материалдармен жұмыс істейтіндіктен болу керек деп шамалаймыз. Сол себепті қазақ тілінің ауызекі тілінде олар тым жиі қоданыла бермейді. Мысалы төмендегі сөйлемдерде орыс тілінде фразеологизмге ұйытқы болған крокодил сөзімен:

- **Крокодилдің көз жасы** немесе монополистер неге жылайды? /ЖА/.
- ...Сонымен қатар су тағысы маңына келгенін талғамай жұтатын қасиетімен бөлектенеді. Шау тартқан шағындағы жанарынан саулаған жасқа көз тастау әсте мүмкін емес дейді білетіндер. **Қолтырауынның көз жасы** деген тіркес содан қалса керек. /ЖА/

Орыс тілінде **крокодиловы слезы** - мағынасы жасаған жамандығына өзі қатысы бар, өтірік жаны ашитын екі жүзді адамның кейпін бейнелейтін тіркес. Жоғарыда берілген мысалдардың біріншісінде осы айтылған мағына бар. Ал екінші сөйлемде тіркес мағынасына талдау жасау арқылы айтылмақ мағынаға ишара жасаған. Бірақ мысал дәл түспей жатыр.

Орыс тілінде бұл тіркестің шығу төркінін крокодил әрбір құрбанын жеген сайын жылайды екен деген сенімнен шыққан дейді. Ал кейінгі ғылыми дәлел бойынша крокодилдің су мен тамақтан пайда болған тұз көзінен жасы тоқтамай ағуы арқылы шығады екен.

## 2.6. Еркін аударылған фразеологизмдердің мағыналық-құрылымдық өзгерістері

Фразеологизмдер көркем мәтін түзуде ерекше эмоционалдық пен экспрессивтілік және стильдік қызмет атқаратын тілдік бірліктер. Сол себепті кез келген шығарма авторы тұрақты тіркес түрлерін емін-еркін пайдаланбай сөйлем құрастыруы қиын нәрсе. Көркем шығарма тілі троптың түрлерімен ғана ерекшеленбейді, фразеологизмдерді қолдану арқылы ұлт тілінің бейнелілігін, оралымдығын, оқиға желісіне қарай түрлі баяндау, суреттеу тәсілдері, кейіпкердің сөзі сияқты тілдік актілердің қатысымдық әрекетінде фразеологизмдер үлкен рөл атқарады. Сондай-ақ мәтіндегі фразеологизмдердің мағыналық астары арқылы сол ұлттың тіршілік, өмір сүру дағдылары мен сол этносқа ғана тән этнографиялық, яғни салт дәстүрлерін білдіретін тіркестер тобынан ұлттық ерекшелік көрінеді. Мысалы, М.Әуезовтың “Абай жолы” эпопеясы аудармасы арқылы дүние жүзі халықтары қазақ ұлтының мәдени өмірі, рухани құндылықтарымен танысты.

Шығармада кездесетін тұрақты тіркестер аударылғанда калькаланудың барлық тәсілдері пайдаланылады. Бірде сөзбе-сөз, енді бірде баламалы, ал аударуға көнбейтін қиын идиомаланған түрлерін образдылықты сақтау үшін еркін тәржімалауға тура келеді. Төмендегі

мысалдардан аударманың сөзбе-сөз және еркін түрлерін талдау арқылы бұл тәсілдердің фразеологизмдер үшін қаншалықты маңызды екенін байқауға болады.

- Бүгін мынау Абай тап *бір ет асым* жапа-жалғыз өзі сөйледі. /27 б/
- Вот хотя бы этот Абай, говорит один без умолку. *Целый котел мясо успел свариться*, пока он тут болтал. /с28/
- Сонымен, енді *бір шай қайнатым ішінде* айтқанындай отыз құр ат кедей үйлерінің босаға-босағасына кеп байланып қалды. /193/
- *И не успел бы вскипеть чай*, как в аулах уже были привязаны к юртам тидцать самых лучших коней из табуна. /188/

*Бір ет асым уақыт, бір шай қайнатым, сүт пісірімдей* т.б.уақыт өлшеміне негізделген тіркестер қазақи ойлау, қазақи болмыс үшін пәлендей түсініксіз емес.

Уақыт, кеңістік, өлшем ұғымдары қазақ мәдениетінде ежелден өзіндік ұлттық қабылдау ерекшеліктерімен түсіндіріліп келген. Секунд, минут, сағат сияқты дәлдікпен есепке алынбаған уақыт бедері әлем суретін танудағы қазақ ұлтының кеңістік пен өлшем туралы ұғымдарының да тек қазақ менталитетіне тән болмыс түрлерін танытады. Шындап келгенде қазақты дүниедегі басқа елден ажырататын да осындай болмысы мен тіршілігі – дейміз.

Түпнұсқада /1 мысалда/ небары он бір компонент бар. Ал аудармасында ой екі сөйлемге бөлінген, он сегіз компонентпен түсіндіріледі. Басқа тілдегі оқушы үшін бірінші сөйлеммен-ақ қалдыруға болатын еді. Мұндағы мәселе кейіпкердің сөйлеген уақытын түсіндіруге екінші сөйлемдегі баламасыз тіркес - аударуға келмей тұрған *бір ет асым* тіркесі. Сондықтан *Целый котел мясо успел свариться* болып еркін аударылған. Аудармашы екінші сөйлемдегі фразеологизмдегі ойды беру арқылы ғана бейнелілікті сақтап отыр. Ал түпнұсқадағы фразеологизмдерді сөзбе-сөз аударғанда компонент құрамында соншалықты өзгерістер бола қоймайды.

Мысалы:

- Кеткенінде *қанаты қайырылып* қалған елің бар еді. /42/
- Когда ты уходил, народ твой остался с *надломленным крыльями*. /44/.
- *Ақ түйенің қарны жарылды*. Жігітектің жылаған жасын құдай иді. Көз жасымды тыятын арысым қайтты. /29/

- *У белого верблюда брюхо распоролось! Сам аллах сжалился над жигитеками! Вернулся, говорит, заступник, который высушит мои слезы. /29/*

Мұндағы фразеологизмдердің сандық құрамы дәлме-дәл аударылған.

Жалпы *ит арқасы қиянда, көзінің құртын салып, сұғын қадау, бүйректен сирақ шығару, қазан аузы жоғары, екі туып бір қалғаны, сіркесі су көтермеу, қой үстіне боз торғайжұмыртқалау, ит мініп, ирек қамшылау, тісті тіске қою т.б.* сияқты идиом тұлғаларды еркін аудармамен береді. Аудармашы үшін ең қиын да, күрделі сөздер осы идиом сипатындағы тұрақты тіркестер. *Сенің арқаңда күн көріп жүрмін – на твоей спине солнце вижу* деген күлкілі жай осындай жағдайда көрінеді.

Фразеологизмдерді сөзбе-сөз аударғанда аудармашының иіне көнетін көбінесе фразеологиялық бірліктер: *ақ түйенің қарны жарылу, жүрегі су ету, бармағын тістеу, жіпсіз тұсалу, азуы алты қарыс, оң қарамау, т.б.*

Фразеологиялық тізбектер: *қыпша бел, қаңқу сөз, тар заман, құдайы қонақ, қара қағаз, күн көріс, күні бүгін, еру ел, есек дәме т.б.*

Сонымен идиомдарды аудару барысында оның көркемдігі мен әсерлілігі бұзылса да, тек мағыналық жағын ғана ескеру басты шарт. ҚТФС -да ЖАРҒАҚ /ЖАР/ ҚҰЛАҒЫ ЖАСТЫҚҚА ТИМЕДІ –*тыным таппады, дамыл көрмеді./189/*. Бұл фразеологиялық бірліктерге жатады. Қазақ тілінде жарғақ сөзінің заттық және сындық мағыналары бар. ҚТТС-де ЖАРҒАҚ:

- 1.Құлын мен ешкі терісінің киімге жаралық иленген терісі;
- 2.Бір түсті құлын терісінен түгін сыртына қаратып тіккен сырт киім;
- 3.Түгі қырылып, иленген теріден жасалған насыбай қалта; шақша.
- 4.Құлақты сыртқы әсерден қорғайтын жұқа, тербелмелі, нәзік қабыршақ;
- 5.Құстар аяғының тұяқтарын өзара қосып тұратын алақан терілері, жарғақ табаны.

Ал сындық мағынасы жоғарыдағы көрсетілген заттық мағынаның қасиеттерінен шығады. *Еті арыған, арық, қатпа* деген мағыналары бар. /4 т.685/. Аудрамашы үшін бір сөзден туындайтын тек заттық мағынасы бес түрлі және сындық мағынасын білу үлкен зерделілікті қажет етеді. Әрі жарғақ сөзінің бұл фразеологизмде сындық па, жоқ әлде заттық мағынасы тұр ма соны аңғару керек. Бұл мысалда құлақтың жұқа жарғаққа ұқсауынан туған сындық та, заттық та мағына бар.

Қолданыста *жарғақ /жар/* варианттары қатар жүреді. Төмендегі мысалда еркін тәржімаланып, ойдың мазмұнын ғана сақтаған.

- Семейді қашан көрем, елге қашан бір оралам! – деп аңсағанда *жар құлағым жастыққа тимейді. /331/*

- Но я по ночам спать не могу. Все думаю, когда снова увижу Семипалатинск и родную степь. /332/

Кейде аударма нәтижесінде қазақ фразеологизмдерінің мағынасы мүлдем күнгірттеніп кететін тұстары болады. ҚТФС-да АСТЫНАН ИТ ЖҮГІРТІП, ҮСТІНЕН ҚҰС ҰШЫРДЫ. *Үркітіп, үрейге сап, бәлені айдақтап жүр.* /54/ Осы тіркес кездесетін мына сөйлем былай тәржімаланған.

- Бұлар жылын ерте бергізсе, мен оның ар жағын қамдап қояйын деп, үлкен үйдің *астынан ит жүгіртіп, үстінен құс ұшырып жүрмін емес пе?* /229/
- Абай позаботился, чтобы у Большой юрты *не шныряли собаки, а над ней летали птицы.* /223/

Тәржімашы мәтіндегі айтылатын фразеологиялық мағынаны мүлде басқа етіп, итті арсаландатпай, құсты ұшыру сияқты басқа бейнелілікті берген. Қазақ тіліндегі ұғымы бойынша бір мезгілде жүзеге асырылатын ситуация – бір іске айдап салу болса, ал орыс тілінде бірі жағымды, бірі жағымсыз мәнге ие болған екі түрлі образдылықты көрсетеді.

Фразеологизмді еркін аудару барысында идиом сипатындағы тұрақты тіркестерді қалайда оқушыға мәтінді әсерлі етіп жеткізу мақсатымен түпнұсқа тіліндегі мағыналас фразеологизмме сөзбе-сөз аудару арқылы да стильдік, көркемдік әсерлілігін сақтап қалады. Мысалы:

- Және кешегі күндер бойы қалада Базаралының *қолтығына дым бүркушілер* өздері емес пе еді? /74/.
- Не они ли еще недавно *подливали масло в огонь*, подстрекая Базаралы? /80/.
- Ел өзінің осы кездегі аштыққа шыдауын, *тісті тіске қойып отырған* шақ деп атайды. /74/.
- Про эти месяцы говорили: *Время когда толстый становится тоньше, а тонкий и вовсе рвется.* /78/.

**Отқа май құю және жуанның жіңішкеріп, жіңішкенің үзілуі** дейтін фразеологизмдер қазақ тілінің төл тіркестері. Дау-дамайды өршіту мағынасындағы *Отқа май құю* орыс тілінде де осылай айтылатындықтан, мұнда этнографиялық мағынадан бөлек /жаңа түскен келіннің отқа май құюы емес/ екінші мағынасын беру арқылы және *жуанның жіңішкеріп, жіңішкенің үзілуі* тіркесін дәлме-дәл аударуы ойдың экспрессивтілігін жоймаған.

## 2.7. Баспасөз беттеріндегі фразеологиялық калькалар

Қай тіл болмасын мерзімді басылымдар бір тіл мен екінші тіл арасында сөз алмасудың алтын көпірі іспеттес. Егер көркем шығарманың айлап, жылдап екінші тілге аударылуы, оның оқырманға жол табуы сияқты уақыт пен түрлі жағдайға тәуелділігі болса, мәселен, күнделікті оқылатын газет-журналдар кез келген уақытта сөз құдіретін оқушы алдына жайып салады.

Қазіргі тілтануда қазақ мерзімді баспасөзінің тілдік ерекшеліктері әркез талданып, “ағымдағы тілдің ғылыми сараптан өтіп отыруы тіл ғылымында тұрақтылық сипат алуы тиіс. Өйткені саясатсөздер /идеологема/ бүгінгі қоғам дамуының кез келген саласын бейнелеп береді. Қоғамдық саяси лексика құрамы толығып, жаңарып отыратындықтан, тілдік тұрғыдан нақты бір сөз мағынасы атаулық қызметінің аумағын кеңейтіп, эмоционалды-экспрессивті, коннотациялы мәндерге ие болып жатады. Пайда болған жаңа ұғымды жеке сөздер арқылы және сөздердің тіркесі арқылы таңбалау күрделі құрылымдық жүйенің дара бірлік ретінде қалыптасуын көрсетеді.

Кейінгі кезде пайда болған түрлі тіркестердің мағыналық тұтастығы мен даяр қалпында қолданылу тұрақтылығы, тіркес тиянақтылығы фразеологиялық қорды толықтырып отырады. Мәселен, баспасөз беттерінде біраз уақыттан бері ұдайы қолданылып, тұрақтылық сипат ала бастаған тіркестер туралы осыны айтуға болады. Әсіресе, калькалау жолымен пайда болған тіркестер тілімізде жиі кездеседі.

Қазіргі қазақ баспасөзі шеттен сөз қабылдаудың үлкен тайқазанынына айналды. Оның ішінде көпке беймәлім атаулар, саясатсөздер, калькаланған сөз тіркестері мен фразеологизмдер де бар. Сырттан енген жеке сөздер табиғатын, мәселен, кірме сөз ретінде, неологизм немесе калька ретінде талдау арнайы қарастыруды қажет етеді. Кальканың тұрақты тіркестерге қатысын қазақ тіліндегі мерзімді басылымдарда кездесетін фразеологиялық калькалардың тілдік ерекшеліктерінен де көруге болады.

Егемен Қазақстан, Жас Алаш, Ана тілі, Қазақ әдебиеті т.б. газет беттеріндегі материалдар талдауға лайық жақсы мысалдар. Оларды тақырыптарға бөліп сұрыптаға болады. Тұрақты тіркестерді калькалау ерекшеліктері бірден назар аудартады. Ең басты түйіп айтататын нәрсе – газет беттерінде калькаланған тіркестердің дені – орыс тілінен аударылған. Мағыналық қолданыстары көбінесе саяси тақырыптарға негізделген. Мысалы, қазақ тіліне калькалану арқылы енген, тек осындай тақырыптар аясында шектеулі қолданылатын, бірақ тұрақтылық сипатын сақтаған біраз тіркестер бар.

- Дәл қазір **билік коридорларында** арсылы-гүрсілі қозғалыс жоқ, бәрі кеңселерін ішінен тарс бекітіп, алып, телефон құлағынан түспеуде. /ЖА/
- Тегінде **билік баспалдағының** шыңына көтерілуді армандамайтын шенеуіктер кемде-кем шығар. /ЖА/
- **Билік пирамидасының** ұшар басына шығуды көздеп отырған ол мансапты қолдан берер емес. /ЕҚ/
- **Билік сатысымен** тез адымдаған жаңа қазақтар қоғамдық пікірге құлақ аспастан, тек өз мүдделері үшін қызмет етуі нені аңғартады. /АА/
- Қоғам дамуының бүгінгі жариялылығы **төртінші биліктің** иемденген топтарында қалтарыс қалған деуге болатын шығар. /ҚӘ/.

Келтірілген мысалдарда тіркес жасауға ұйытқы болған **билік** сөзімен *билік коридоры, билік пирамидасы, билік баспалдағы //сатысы, төртінші билік* фразеологизмдері кальканың нәтижесі. Орыс тіліндегі *власть коридора, пирамида власти, по властным ступеням - по лестнице власти* деген әлеуметтік саяси мәнде айтылатын тұрақты тіркестер. Тіркес құрамындағы ступень – баспалдақ, саты деп лексикалық вариантпен берліген. Ал *билік пирамидасы* тіркесі жартылай калькаланған.

Қазақ әдеби тілінің дамуына аударманың тигізетін ықпалы мол. Бұл арада сөзбе-сөз, яғни калькалаудың кейбір тиімді жақтарын айта кету керек. Жоғарыда талданған мысалдардың ішіндегі бір ғана **билік** сөзінің бұрынғы қолданыс әлеуетіне назар аударайық. ҚТТС –да мынадай төрт мағынасы берілген:

1. *Көне.* Билердің даугерлерге айтқан кесімі, төрелігі, үкімі.
2. *Заң.* Қылмысты іс жөнінде сот үкімі, шешімі.
3. Жарлық, бұйрық, әмір.
4. Еркін, ықтияр.

Сөздікте осы төрт семадан басқа **билік** сөзінің фразеологиялық тіркесімділігі: *билік айтты; билік берді; билік құрды* деп көрсетілген /2 т.307 б/. Қазақ тілінің фразеологиялық сөздігінде БИЛІГІН БҰРМАДЫ *көне. Ешкімге іші бұра тартпады* деген мағынасын берген. /119 б/. Жоғарыдағы мысалдарда зат есімнің етістікпен тіркесі болса, *биліктің*

ендігі жаңа тіркесімділігі бойынша *зат есім + зат есім; сан есім + зат есім*.

Мағынаның құрылымдық элементтерінің Васильев Л.М. айтқан 1.эмпирикалық, 2.рационалдық, 3.коннотативтік /34. 15 б/ түрлерінің ішінде коннотативтік мағына - адамдардың көңіл күйіне, автордың айтайын деген ойын, көзқарасын біолдіруге қатысты пайда болған мағына элементтері **билік** сөзінің басқа мағыналық қырларын көрсетеді. Сөйтіп, жаңа мағыналық сапада пайда болған құрылымдарға қарасақ, билік сөзінің семалары нақтылана түскен. Әдетте семалар қызметі жағынан жалпылаушы /интегралды/, даралаушы /дифференциалды/ деп бөлінетінін білеміз. Түсіндірме сөздікте берілген билік сөзінің семалары соңғы қолданыс өрісіне қарай тереңдей түскен. Сөз мағыналарының дамуына тіл дамуының ішкі және сыртқы факторларын ескерсек, онда калькалану процесі, әрине, сыртқы –экстралингвистикалық фактордың жемісі. Бұл арада М.Оразовтың: Сондықтан да сема – экстралингвистикалық элементтердің көшірмесі /белгілі дәрежеде сәйкес келетін/ деп түсінуге болады деген тұжырымы еске түседі. /35. 213 б/

Газет беттеріндегі лидерлер лексикасының тақырыптық-мағыналық топтарына талдау жасаған Б.Момынова осы **билік** сөзінің тіркесімділігі туралы былай дейді: ... Сондай-ақ, «Қазақта **билік** сөзі билік басындағылар тіркесі құрамында жиі қолданылған. Талданып отырған сұхбатта Ә.Кекілбаев **ресми билік, билік** /өкімет сөзінің варианты/, **отаршыл билік, дербес билік, коммунистік билік** тіркесімдерін қолдану арқылы билік түрлерінен хабар береді әрі бұлардың анықтауыштық сыңарларынан әр түрлі ситуативтік жағдайларға байланысты пайда болған ұғым атауларына деген бағалауыштықты байқаймыз. /36.72 б/. Дәйексөзде келтірілген тағы бір тіркес *билік басындағылар* түсіндірме сөздікке енбей қалған.

Бұрынғы тіркесімділік бойынша билік сөзіне анықтауыштар жиі кездесе, ендігі тіркестерде керісінше ұйытқы сөздің өзі анықтауыштық қасиетке көшкен. *Отаршыл билік – билік* пирамидасы.

Жоғарыдағы *билік коридоры, билік пирамидасы, билік баспалдағы //сатысы* - мағыналық, тұлғалық жақтарынан өзара тығыз байланыста тұрып калькаланған тұрақты тіркес түрлері. Әдетте сабақтаса байланысқан мұндай тіркестердің негізгі грамматикалық көрсеткіші – жасырын тұрған ілік септігі.

Мерзімді баспасөз беттерінде **билік** сөзінің аса актив қолдануының себебі аталған сөздің өзінде бағалауыштық мәннің басым болуы.

Бұл арада мына бір мәселелерге назар аударған жөн. Келтірілген мысалдар терминдік тіркестер ме немесе қоғамдық саяси лексика ма? Аталған тіркестерге ұқсас жасалған тілдік конструкциялармен салыстырсақ, мысалы, *нарық экономикасы, еркін аймақ, /свободная зона/ мақсатты қарыз, /целевая судна/, жақын қашықтық, /ближняя*

*дистанция/*, *корпоративті мәдениет*, */корпоративная культура/ т.б.* мысалдардар кальканың нәтижесі. Яғни жасалу жағы ұқсас. Алайда бұл мысалдарда атаулық ұғым басым, терминдік мәнге ие. Сондай-ақ, бұл мысалдарды */билік сөзі ұйытқы болған/* қоғамдық саяси лексиканың түрлері деуге де келмейді. Себебі бұл тіркестерде біріншіден, қолдану тұрақтылығы қалыптасып келеді, екіншіден, тіркес мағынасында образдылық бар, яғни метафораланған. Мұндай тіркестер саясатсөздерге */идеологема/* жатпайды, қайта фразеологиялық кальканың нәтижесінде кейбір қоғамдық-саяси лексика қолданыстарының тұрақталуы деп түсінген дұрыс.

“Калька арқылы сөз мағынасының кеңеюі мен тарылуы, жаңа ұғымдарды дәл атау, бұрыннан бар түсініктен жаңа түсінік дефинициясын анық ажырату мүмкіндігі туады. Әсіресе, газет аударманың калька түріне басым арқа сүйейтінін айту керек, өйткені ресми іс-қағаздар, ғылыми және публицистикалық стильдердің тоғысатын жері – мерзімді басылымдар беті” – дейді Б. Момынова.

Осындай функционалдық стильдер тоғысқан мерзімді басылымдар беті фразеологиялық калькалардың жасалуына, бірте-бірте тілдік қолданыстарда айтыла, жазыла жүріп тұрақтылық сипатқа әкелетін тетік деп айтуға болады.

Сонымен қорыта келгенде мынадай түйінге келуге болады:

1. Мерзімді басылымдар бетінде аударма арқылы жасалған фразеологиялық калькалар көбінесе орыс тілінің әсерінен пайда болады.
2. Тіркестер саясатсөздерге */идеологема/* жатпайтындықтан тұрақтылық сипат ала бастаған мұндай тіркестер фразеологиялық тізбектерді құрайды.
3. Аталған фразеологиялық калькалар жасалуы жағынан терминдік тіркестер немесе қоғамдық саяси лексикаға ұқсас болғанымен, мұндай тіркес мағыналарында образдылық бар, яғни метафораланған. Демек кейбір қоғамдық саяси лексиканың мәнін құрайтын тіркестер бар. Олар: фразеологиялық калькалар.

### **3 Калькаланған фразеологизмдердің лексика-грамматикалық, лексикографиялық, стильдік ерекшеліктері**

#### **3.1. Калькаланған фразеологизмдердің жасалу жолдары**

Фразеологиялық зерттеулерде әріден келе жатқан талас пікірлердің бірі – фразеологияның зерттеу объектісіне қандай тіркестерді жатқызамыз деген даулы мәселе күні бүгінге дейін шешімін таппағандығы

байқалады. Бұл қазақ, басқа да түркі тілдері мен орыс тіл білімдеріне тән жағдай деуге болады. Айтылып, жазылып жүрген ғылыми тұжырымдарға шолу жасай отырып, осы тұста былай деп ой түйе болады.

Жалпы қазіргі заман лингвистері фразеологиялық зерттеу нысанын күрделендіріп, адамзаттың өз ұлт тілі ерекшелігін рухани мәдениет белгісі ретінде танып, білуі тұрғысынан әр түрлі ғылым салаларының тоғысуы аясында қарастырады. В.Н.Телияның “Разграничение типов фразеологизмов зависит от того, в каком теоретическом пространстве моделируется сам объект, какими свойствами насыщаются критерии идиоматичности и воспроизводимости, поскольку от этого зависит принцип выделения объема фразеологии и тех признаков, на основе которых определяются свойства фразеологичности” /21.81./деуінде үлкен мән бар. Автор бүкіл фразеологиялық корпусы алты бөлікке бөліп, соның әрқайсысына фразеологизмдерден бастап, /идиомдар мен фразеологиялық бірліктер/ мақал-мәтелдер, нақыл сөздер, штамп, сентенциялар т.б. даяр қалпында қолдану ерекшеліктеріне қарай тұрақтылық сипаты бар тіркестердің барығын толық қосады.

Қазақ тіл білімінде де фразеологизмдерді кең мағынада түсінуді жақтаушылар мақал-мәтелдер мен нақыл сөздер, терминдік тіркестер, кейбір шектеулі тіркестер /*мұндағы этнографизмдер: бел құда, сірге қымыз, қара шаңырақ т.б.*/, тіпті кейде күрделі сөз деп дұрыс емес танылып жүрген тіркестерді /*дүние салу, қыпша бел, ит көйлек, жел сөз, жеті қазына т.б.*/ фразеологияның аясында қарастырады. Ал фразеологизмдерді тар мағынада түсінушілер оған тек идиомдарды, фразеологиялық бірліктерді, фразеологиялық тізбектерді ғана қосады. Бір қызығы, фразеологиялық тізбектер құрамында шектеулі тіркестер деп қаралған барлық этнографиялық фразеологизмдер, ал күрделі сөздер деп атаған кейбір тіркестер фразеологиялық тізбектер құрамында берілген. Аталған тіркес түрлері І.Кеңесбаевтың “Қазақ тілінің фразеологиялық сөздігінде” /1977ж/ кездеседі. Сонымен қатар, М.А. Жақсыбаеваның “Қазақ және орыс тілдеріндегі этнографиялық фразеологиялық тіркестері” /1998/ деген диссертациялық жұмысында Т.Сайрамбаев, Б.Рысбаеваның “Қазақ тіліндегі шектеулі тіркестердің түсіндірме сөзіндегі” /2001/ көрсетілген шектеулі тіркестер этнографиялық фразеологизмдер құрамында қарастырылған. Бұл арада айтайық дегеніміз - бұрын фразеологизм ретінде танылған тіркестердің кейінгі зерттеу еңбектерінде, мәселен, шектеулі тіркестер мен күрделі сөздер құрамында басқаша аталып жүргендігі. Ал І.Кеңесбаевтың алғашқы Сөздігі тілдік, фразеологиялық норманы айқындайтын еңбек деп бағаланады. Мәселен, біз “Фразеологиялық сөздік - сөйлеу мәдениетінің қалыптасқан, әдеби айқындалған көрінісін жинақтаған, сұрыпталған, әрі бекітілген оқу құралы іспеттес. Демек, сөздік қызметі - тілдік қордағы тұрақты тіркестерді жинақтау ғана емес, олардың тілдік қолданыстағы түрлерін көрсету, сонымен қатар, сөйлеу процесінде

дұрыс қолдануға да үйрету” деген ойымызды тағы бір қайталаймыз. /18.113/. Олай болса, қазақ фразеологиясын қалыптастырған, әрі бір ізге түсірген І.Кеңесбаев Сөздігін үнемі басшылыққа алу керек деген ойдамыз.

Кітаптың өн бойында талданатын тұрақты тіркес түрлерінің барлығы осы аталған Сөздіктен салыстырыла қаралып отырды. Тек кейбір тұрақты тіркестер, яғни фразеологизм деп талдаған тіркестеріміз Сөздікте тіркелмеуі мүмкін. Ал ол қандай тіркестер десек, жоғарыда айтқанымыздай әлі даулы мәселе ретінде фразеология нысанына бірде еніп, бірде енбей жүрген штамп, клишелер, терминдік тіркестер деуге болады. Сондықтан фразеологиялық калька деп талдаған кейбір тіркестерді фразеологизмдерді кең мағынада түсінушілерді жақтаушылар қатарында талдайтындығымызды айтамыз. Сондай-ақ, фразеологиялық калькаларды семантикалық тұрғыдан және құрамдық-құрылымдық ерекшеліктеріне қарай талдау жүргіземіз.

Қазақ тілінің мысалдары бойынша жалпы кальканың жасалу жолдары мен қолданылуына қарай мынадай сөзжасамдық және семантикалық түрлері жиі кездеседі:

1.Кальканың морфологиялық-синтаксистік құрылымына қарай:

а/сөзжасамдық калькалар – *терминоведение -терминтану*;

б/семантикалық - *коррупция - ұйымдасқан қылмыс, миграция –көшіп қону, сувенир – кәдесый*;

в/фразеологиялық - *лучше поздно, чем никогда- ештен кеш жақсы; рука руку моет - қол қолды жуады*;

г/синтаксистік – *открытое письмо – ашық хат*;

2.Калькалардың функционалдық қолдану ерекшеліктеріне қарай:

а/жалпыхалықтық - *нарық экономикасы, көгілдір экран*;

ә/элеуметтік шектеулі – *қолы жүру, әдемі кету; билік коридоры*,

б/терминологиялық - *сұйық отын*,

в/оказионал калькалар - *“Ножки Буша”-“Буш сирақтары”, медвежья услуга - аю қызмет; ноу-хау*;

3.Қолдану жиіліктеріне қарай:

а/актив – *зейнетақы қоры – пенсионный фонд, қоғамдық пікір*;

ә/пассив – *от арба, “қызылдар”, “ақтар”*;

б/тарихи – *“қара қағаз”, “Қызыл бұрыш”*,

в/неологизмдер – *ықтиярхат –вид на жительство; үй қамақ - домашний арест; первая леди -бірінші ханым*;

4/Калькаланған нысанына /объект/ қарай:

а/күрделі сөздер – *темір жол, баспасөз, ауа райы*,

ә/сөз тіркестері –*салқын майдан – холодный фронт; оқу құралы – учебное пособие*;

б/фразеологизмдер – оң қолы /біреудің/ - *правая рука*,/кого то/ *жасыл көше* – *зеленая улица*;

в/қысқарған сөздер – *кеңшар* – *совхоз /советское хозяйство/*; *ұжымшар* – *колхоз /коллективное хозяйство/*; *АҚ* - *Акционерлік қоғам* – *Акционерное общество*;

д/баламасыз тіркестер – *Альма Матер*, *Бомонд /Beau Mond/*.

5.Калькаудың сөз таптарына қатысына қарай:

а/етістік + зат есім;

ә/зат есім + зат есім; *Ахиллестің өкшесі* – *Ахиллесова пята*;

б/сын есім + зат есім; *жасыл көше* – *зеленая улица*; *қатты жаңғақ* – *крепкий орешек*;

в/зат есім + етістік; *мінез көрсету* – *показать характер*;

г/зат есім + зат есім + етістік; *Бақшасына тас лақтыру* – *кидать камень в огород*;

д/зат есім + зат есім + зат есім : *Қолтырауынның көз жасы* – *Крокодиловый слезы*;

Калькалауға қатысты басты қарастыратын сала тұрақты тіркестерге қатысты болғандықтан, әңгіменің барысы осы кальканың түрлері ғылыми әдебиеттерде бірізділікпен берілмеуіне назар аударылды. Мысалы, адекватты дегенді дәлме-дәл немес теңбе-тең, балама, барабар аудару дейді. Ал калька ежелден сөзбе-сөз аудару. Осы тұста адекватты деген сөздегі *дәлме-дәл* мен калькадағы *сөзбе-сөз* екеуі мағыналас болып тұрған сияқты. Сондықтан адекватты қазақшалағанда дәлме-дәл деген аудармасын қалдырып, эквивалент сөзінің орнына *балама* сөзін қолдану қолайлы сияқты. Себебі аталған тәсілдің тиімділігін сөз етушілердің пікірлерінің өзі осы терминнің қажеттілігін айқындай түседі. “Түпнұсқаның ғылыми дәрежесі, автордың стилі сақталады, мазмұны... пікір желісі мен логикалық байланыс бұлжытпай беріледі, нақтылы ұғымдардың мағынасын дәл көрсететін терминдер дұрыс қолданылады”. /41.28/.

Орыс тіл білі мен шетелдік зерттеулерде “адекватты” сөзімен бірге “эквивалентті” термині қолданылады. Осы ұғымдар қатарында Д.Алтайбаева *түп нұсқаға барабар аудару* – индуцированный, /42/, Я.Рецкер - *сәйкестік-соответствие* /43/, *баламалық-эквивалентность* - В.Комиссаров /44/, *толыққандылық* - *полноценность* - А.Федоров /23/ деген терминдерді ұсынып, қатар пайдаланған. В.Комиссаров баламалық туралы – “реальная смысловая близость текстов оригинала и перевода” дейді. /44,51/. Сәйкестік пен баламалық, толыққандылық деп әрқайсысына өзіндік жеке дербес мағына бергеннен гөрі баламалық терминін ұтымды қолданған жөн.

Сонымен, қазақ тілінде калька термині аударма мәселесімен байланысты қолданылатын тілдік тәсіл.

Калькалау түпнұсқадағы фразеологиялық тұлғаның түсінігіне қарай аудармадағы тәсілдермен ономонологиялық процесті көрсетеді. Яғни мұнда негізгі уәжділікті түпнұсқадағы фразеологизм семантикасы атқарса, /Т1/ деривациялық негізді түпнұсқадағы тіркестің құрылысына орай ұқсастыруға тырысатын аударма тілі /Т2/ атқарады. Фразалық тіркестерді калькалау туралы А.Жантикинаның /46/ бірнеше кезеңдерге бөліп қарастырғанына қарай, біз оны толықтырып, былай топтадық:

1.Ең алдымен мотивациялық базаны беретін түпнұсқа тілдегі тіркес және оның фразеологиялық мағынасын анықтау. Мысалы, қазақ тіліндегі фразеологизмдердің жалпы түсінігі аударылатын тілге мәселен, орыс тіліне жалпы ұғыммен беріледі. *Жағасын ұстау – удивиться, ужаснуться; төбесі көкке тию – обрадоваться; шөптің басын сындырмау – бездельничать; жонынан таспа алу – избить* дейтін сияқты.

2.Түпнұсқадағы фразеологизмдегі түсінік пен оның семантикалық негізін айқындау. Бұл арада фразеологизм жасауға негіз болған уәжділік калькалау нысанына қызмет етеді. Мысал ретінде мұнда метафораланған ауыспалы мағынадағы тіркестерді айтуға болады: *екі аяғын бір етікке тығу, жонынан таспа алу, отқа салу, жел жағынан жүрмеу, бармағын тістеу, жағы қарысу, қырық құрау;*

3.Калькалау негізінде жасалған аударма тіліндегі /Т2/ жаңа тіркеске деривациялық негіз болып басқа тіркесімділік шығады: *қыр соңынан қалмау – неотступно преследовать; екі аяғын бір етікке тығу – засунуть две ноги в один сапог; отқа салу – толкнуть в огонь; қырық құрау – из сорока заплат; жонынан таспа алу – вырезать из шкуры тесьму; жағасын ұстау – схватиться за ворот; біз сұғып алғандай – будто шилом ткнули; қызыл көз пәле – красноглазое лихо; төбесі көке тию – достать головой по неба; жағы қарысу - челюсти село; тілі ұзын – длинный язык;*

Қазақ және орыс тілдерінің әр түрлі тілдік топта болуына қарай, калькалау кезінде фразеологизмдердің құрылысында Т1 мен Т2 арасында дәл емес, кейбір сөздердің орнына басқа сөздермен калькалар пайда болады. Түпнұсқадағы фразеологизм компоненттері калькалану нәтижесінде сандық және сапалық өзгерістерге ұшырайды. Әңгіме әсіресе, сапалық өзгерістер туралы. Бұл ретте аудару барысында кейбір компоненттердің мағынасын аударма тілдегі басқа сөзбен ауыспалы мағынада аударды. Мысалы, *ит етінен жек көру – ненавидеть как собака; шөптің басын сындырмау – не нарвать и пучка травы; қолжаулық қылу – сделать половую тряпку /из кого либо/.*

Өзге ұлт тілінде қалыптасқан фразеологизмдер сол ұлт өкіліне соншама таныс, айтуға әбден дағдыланған тіркес болса, ал басқа ұлт өкіліне керісінше құлаққа естілуі де, тіпті образдылық негізі де қонымсыз болып тұруы заңдылық. Себебі әр тілдегі әлемнің суреті өзгелерге ұқсмайтын бейнелілікпен беріледі. Және сөздердің тіркесімділігіндегі әуезділік пен қалыптасқан тілдік нормаға да байланысты. Олай болса

мұндай трансформациялану тек барынша оқушыға түсінікті “тілмен” беруді көздейтіндіктен деп ұғуымыз керек. Орыс тіліндегі пучок травы - головка травы тіркесінің орнына әлгі айтқан тіркесімділік заңына қарай алынып отыр. Тұрақты тіркес құрмындағы лексикалық өзгерістер мақсатты түрде өзгеріске ұшырайды. Келтірілеги мысалдардағы **қолжаулық қылу – сделать половую тряпку** /из кого либо/ тіркестерінде тряпка сөзінің қазақша қол сүртетін орамал мағынасындағы полотенце-орамал дегеннен гөрі ассоциативті мағынасы әлде қайда кең. Орыс тілді оқушыға экспрессивтілігі жағынан күнде көзге таныс уәж /мотивировка/ фразеологизмге негіз болған.

Ал сандық өзгерістер лексикалық трансформациялау кезінде деривациялық негізде болатын құбылыс. Тұрақты тіркестер құрамындағы компоненттер саны образдылықты және жоғары экспрессивтілікті сақтау үшін аударма тілдегі калькаланған тіркестер құрамына қосымша сөздер енгізіледі. Мысалы:

Не болса да “кебін киген келмейді, кебенек киген келеді” дегендей, Базаралы жолдағы бар бейнетті басып озып, өктеп келіп жеткен /41/.

Преодолев долгий и опасный путь, он добрался к осени до родных мест, еще раз подтвердив справедливость пословицы: “Кто саване – не возвращается, кто в рубище – с тем еще повстречаемся”. /43/

“Таздың басындай” теңеу мәнді екі сыңардан тұратын тіркесті – “словно редкие волоски на макушке плешивого” деп алты сөзбен аудармаса, әрине бейнелілікке кәдімгідей нұқсан келетін еді. Сонымен қатар, түпнұсқадағы фразеологизм мен аудармадағы грамматикалық амалдардың да әсері болады. Мысалы, қарғыс мәндегі “жер жұтқыр” тіркесі жұт+қыр өзгелік етіс – “чтоб тебя земля проглотила”; “Кеш жарық” -“да будет светлым ваш вечер” – “сіздің кешіңіз жарық болсын” деген толық сөйлемді калькалаған. Шын мәнінде бұл тіркес орыс тіліндегі “добрый вечер” тіркесінің қазақша семантикалық тәсілмен енген жатық үлгісінің орнына артық тәржімаланған.

- Жолаушыға салғанда бұл құмалақты “шығып қара” деп айтады. “Ат тұмсығы тірелді” деген осы. /104/.
- Когда кумалаки падают так, это называется “выйди и посмотри”. Иначе говоря: “Уже видна голова лошади”, на которой едет путник. /106/.

ҚТФС –да АТ БАСЫН /ТҰМСЫҒЫН/ ТІРЕДІ. *Қонақ болып түсті, белгілі бір межелі жерге келіп жетті, тоқтады* деген мағынада. /586/. Ал калькалану барысында **тұмсық** сөзінің орнына **бас** сөзін лексикалық вариант есебінде алып отырған жоқ. *Тірелді* сөзіндегі қимылдың өту сипатында дәлдік бола тұрса да, басқа мағынадағы *көрінді* сөзімен аударылып, келіп қалды деген ойды берген. Егер аударма мәтіндерін тек грамматикалық амалдар-тәсілдер тұрғысынан қарастырса, онда осындай көптеген сәйкессіздіктердің, әсіресе, шығармадағы айтылар ойдың өстіп “быт-шыт” болатыны байқалады. Ал сөйлемдердегі фразеологизмдердің эмоционалды-экспрессивті бояуы аударма мәтіндерінде кейде калькалаудың да мүмкіндігі жетпей жатады. Сөзбе-сөз аудару кезінде фразеологизмдердегі образдылықтың уәжділігін толық түсінбегендіктен кейде сипаттау арқылы “оңай” түсіндіре салатын сәттер бар.

Мысалы, “көзіне көк шыбын үймелету” - әлімжеттік жасау, қиындық көрсету мағынасындағы тіркесті түрлі аударма мәтіндерінде кейде калькалайды, кейде сипаттап түсіндіреді.

- “Недоймке” келгенде “көзіне көк шыбын үймелер, сонда көрермін дегенмін... деп табалаған-ды. /121/
- “Вот приедут за недоимками, ты попомнишь этот день! Завоешь”! /121/

Ал калькаланған түрі: *обсели зеленые мухи, глаза залепили.*

Фразеологизмдерді аударғанда бір сөзбен аударып және сипаттау, яғни түсіндіріп бергенде ұлт тілінің көркемдік қуаты соншалықты солғындайды, тек басты ой, мазмұн ғана сақталады екен. Түпнұсқадағы тұрақты тіркестерді аудару көбінесе балама сөдер мен тіркестерді іздегенде нәтижелі болмақ. Бұл ретте аударматану мәселесі туралы бірегей зерттеу еңбегін жазған А.Алдашеваның мына пікірін келтіре кеткен орынды: ”Текстегі сөздің дәлме-дәл баламасын емес, мағынасы жуық, сөздің стильдік қызметін нақтылайтын, экспрессивті бояуын бере алатын басқа сөзбен /тіркеспен, фразамен/ ауыстыру /трансформация/ - екі мәтіннің коммуникативті-функционалдық теңбе-теңдігіне қол жеткізу үшін сөздік ұсынатын тілдік параллельдерден мақсатты түрде ауытқу, басқа балама іздестіру” /12.162/ .

Сондықтан ешбір амал қалмағанда ғана көбінесе калькалау, сөзбе-сөз аудару және суреттеу тәсілдері қалады.

### **3.2. Фразеологиялық калькалардың лексика-грамматикалық сипаты**

Қазақ фразеологиясында тұрақты тіркестер тобын лексикалық единицалар сияқты сөз таптарына топтастырылғаны сияқты, “мызғымастай болып қалыптасқан сөз таптарындай” емес /Л.Кеңесбаев/ беретін мән-мағынасына жуықтап қана жіктейді. Осы принцип бойынша фразеологиялық калькаларды шамамен шартты түрде және қазақ тілінде кездесетін жиілігіне қарай былай топтауға болады:

- 1.Есім мағыналы калькаланған фразеологизмдер.
- 2.Етістік мәнді калькаланған фразеологизмдер.

Мұнда бір айта кететін жайт түпнұсқа тілден калькаланған тұрақты тіркестердің лексика-грамматикалық жүйесіне міндетті түрде өзгерістер енетіндігі белгілі. Мейлі сөзбе-сөз, еркін аударма болсын, фразеологиялық тұлғалардың грамматикалық ерекшеліктерінің дәл түпнұсқадағыдай аударма тілде дәл солай көрінуі жиі кездеспейді. Бұл ретте, ғалым А.Алдашева “Аударма процесі кезінде ФЕ-нің грамматикалық белгісі /тіркесу нысаны, құрамында қанша сөз бар екендігі/ айтарлықтай рөл атқармайды, тәржіматанушылардың және тілші ғалымдар мен әдебиеттанушылардың назарын аудартатыны - түпнұсқа тілдегі ФЕ-нің семантикалық құрылымының аударма тілде берілуі” /12. 140/ деген.

Екі компоненттен тұратын калькаланған фразеологизмдер ғана сөзбе-сөз аударылатындықтан, сыртқы тұлғасын сақтап қалады, онда да компоненттер құрамы зат есім, сын есім, етістік болып келетін фразеологизмдер көбінесе екі-үш сыңардан тұрса ғана. Мысалы:

зат есім+зат есім:

*Бочка Диогена -Диоген бөшкесі;*

*Эзопов язык - Эзоп тілі;*

*Крокодиловый слезы - Қолтырауынның көз жасы;*

*Черепашьим ходом – тасбақа жүріс /аяң/;*

*Сизиф труд – Сизиф еңбегі*

Алдыңғы екі тіркес орыс тілінде жиі айтылатын тарихи фразеологизмдер. Ал қазақ тілінде ауызекі тілде және әдеби тілде қолданыста кездесіп қалады. Алайда олардың фразеологиялық мағынасын білетіндер ғана таңдап, өз ойларын образды етіп жеткізуде пайдаланады. Мәселен, *Диоген бөшкесі* – адамның өз ортасынан аулақтап, өзімен өзі, томаға-тұйық күн кешуі. Көне грек философы Диоген қалыптасқан қоғамдық өмір, әдет-ғұрыпты мойындамай бөшкені ішінде өмір сүрген деген сөз бар. Осы атақты Диогеннің бұл тұрмысына риза болмай, патша өзі іздеп қасына барғанда айтыпты деген “Жарықты қалқаламай былай тұрыңызшы” деген де фразеологизмге лайық тіркес бар.

*Эзоп тілі* туралы мынадай сөз бар. Көне грек мысалшысы Эзоп бұрын құлдықта жүргенде амалсыздан өз ойындағысын анық ашып айта алмай, үнемі тұспалмен, бірнәрсені ишара етіп, аллегориялық тәсілмен сөйлеген екен. Осыдан барып, мұндай сөйлеу түрі Эзоп тілі аталып кеткен екен. /Н.С. Ашукин.,М.Г Ашукина. Крылатые слова.М., 1960. С.685

Калькаланған фразеологизмдердің де синтаксистік құрылымдық ерекшеліктері бар. Құрылысы жағынан **сөз тіркесіне құрылымдас және сөйлемге құрылымдас** түрлері деп бөлуге болады.

Бір айта кететін жайт, қазақ тіліне басқа тілдерден /орыс/ калькаланған фразеологизмдердің байланысу формалары да төл тілдегі тіркестердегідей байланысады.

Тұрақты тіркестерді сөз еткенде фразеологияның теориясы бойынша фразеологизм болу үшін кемінде құрамында екі немесе үш сөз болу керек деген ережені еске алсақ, онда фразеологизмдердің сөз тіркесіне қатыстылығы туралы ғалым Т.Сайрамбаевтың мына пікірін келтірген орынды: “ФБ /фразеологиялық бірліктер/ сөз тіркестері формасына келеді. Ондай дәрежедегі ФБ жеке өз алдына қолданылмайды да, сөйлемнің ішіндегі басқа сөздермен грамматикалық байланыста жұмсалады”. /46. 41/

Мәселен, жоғарыда келтірілген мысалдарда жартылай /Қолтырауын-крокодилден басқа/ калькаланған тіркестердің байланысу түрі - матаса байланысқан изафеттік формадағы фразеологизмдер: зат есім+зат есім *Бочка Диогена -Диоген бөшкесі.*

сан есім + зат есім :

*четвертая власть - төртінші билік;*

*первая борозда -бірінші борозда;*

сын есім+зат есім:

*правая рука /кого, чья, у кого/ - оң қолы /біреудің/;*

*золтой фонд - алтын қор;*

*медвежья услуга - аю қызмет;*

*информационная война - ақпараттық соғыс;*

*зеленый светофор – жасыл шам;*

*золтой век – алтын ғасыр;*

*золтая свадьба – алтын той;*

*круглый стол –дөңгелек стол;*

*красная книга - қызыл кітап;*

*первый шаг - алғашқы қадам;*

Бұл калькаланған тіркестер есімді тіркестер ретінде сыңарлары сан есім + зат есім, сын есім+зат есім болғандықтан, қабыса байланысқан.

Ал етістіктермен меңгеріле байланысқан калькалалар түріне:

зат есім+етістік;

*поставить на ноги – аяғына тұрғызу;*

*родиться в сорочке - жейдесімен туу /жаратылу/;*

*проведение переговоров - келісім жүргізу; т.б.*

*ходить по рукам - қолдан қолға өту;*

сияқты мысалдар жатады.

Орыс тіліндегі *родиться в сорочке - жейдесімен туу /жаратылу/* тіркесінің қазақша “бет-пердесімен туу” деген баламасы бар. Алайда тіркестің калькаланған түрін мына мысалдан кездестірдік:

***Жаралып на ем жейдемен,***

Тас-талқан болам кейде мен.

Мен жерге түскен жалғыз дән,

Жапрыақтардан сөйлеген. /Т.Айбергенов/

Етістікті сөз тіркестері сияқты фразеологизмдердің де грамматикалық діңгегі - етістік. Кез келген тілдердің фразеологиялық қорында етістікті фразеологизмдердің семантикалық категориялары /варианттылығы, мағыналасығы, омонимдері мен антонимдері, көпмағыналылығы/ және грамматикалық парадигмалары күрделілігімен ерекшеленеді. Калькалану барысында да етістікті фразеологизмдердің компоненттер құрамы көп өзгерістерге ұшырайды. Ал екі-үш сыңарлы тіркестердің құрылысында айтарлықтай түрлену /трансформация/ болмайтыны біз талдаған мысалдардан көрініп тұр.

Демек компоненттер құрамы күрделенген сайын калькалау тәсілі бойынша трансформациялану арқылы бірде, сөз түсіріліп, енді бірде қосымша сөз енгізілетінін қажетті амал деу керек. Бұл **сөйлем құрылымдас калькалардан анық байқалады.**

Мысалы:

- *Не было бы счастье, да не счастье помогло - Бақытсыздық бақытына себепкер болу;*
- *Словно грибы после дождя - жаңбырдан кейінгі қаптаған саңырауқұлақтай;*
- *Легендегі кір суды сәбиімен бірге төгу – выплескивать грязную воду с ребенком;*
- *И на нашей улице будет праздник - біздің көшеде де той болар;*
- *Нажежда умирает последним - Үміт ең соңынан өледі;*

Калькаланған фразеологизмдердің кейбір түрлері жеке тұрғанда оқушы үшін жекелеген ерекше бір әсерлі сезімді бере қоюы екіталай.

Сондықтан оларды мәтін ішінде оқып түсіну керек, фразеологиялық астарлы мағынасы мәтін мазмұнымен бірге қабылдануы тиіс. Авторлардың мысалдарынсыз кальканы жеке талдауға болмайды. Сол себепті сөйлем құрылымдас кальканың түрлерін аударма тілдегі мысалдармен дәлелдеуге тура келеді.

- Алайда даттағанның жөні осы деп сол кезеңнен жеткен тамаша құндылықтар мен қалыптасқан қайсыбір мәдениеттегі жүйені теріске толығымен шығару білгендік емес. Ол *легендегі кір суды сәбиімен бірге төгу* дегенге саяды. /Қазақ әдебиеті. 9.02.02./
- ...Оны кезекті немесе өдеттегі көзбояу деуден басқа амалымыз жоқ. Орыстардың *бостан жоққа құю* деген мәтеліне ұқсас. /Сөз. 15.12.02./
- Болмаса *аю басқан тас құлағын*  
Өзіңді бір Аллаға тапсырамын.  
Қыздырып Дина әжемнің күйлеріне,  
Мұхиттың әндеріне мас қыламын.  
/Жібек –Аманжол айтысынан/

Фразеологизмдер түпнұсқа тілде заттық, етістік немесе үстеу т.б. мәнді білдіретініне қарай, калькаланудан кейін де сондай мәнді сақтап қалады. Соған орай, оларды сындық, заттық, етістік мәнді деп бөлеміз.

**Сындық мәнді:** *общественное мнение - қоғамдық пікір; холодный фронт - салқын майдан; медвежья услуга - аю қызмет; черный ящик - қара жәшік; черный день - қара күн; похож как две капли воды - егіз тамшыдай;*

**Заттық мәнді:** *Последний из Могиканов - Могиканның соңғы тұяғы; правая рука - оң қолы; коридор властей - билік коридоры; проблема номер один - нөмірі бірінші проблема; круглый стол - дөңгелек үстел /мәжіліс/;*

**Етістік мәнді:** *масть пошла - қолы жүру; /карта ойынында/; красиво уйти - әдемі кету /спорттан/, открыть счет - есеп ашу, посмотреть прямо в глаза - көзіне тікелей қарау; подтянуть пояс - белдікті тарту; остаться загадкой - жұмбақ күйінде қалу; висеть на телефоне - телефонның құлағынан түспеу; показать характер - мінез көрсету; поставить ребром - қабырғасынан қою; /мәселені./*

Тіл-тілде тұрақты тіркессіз сөйлемдерді кездестіру қиын. Егер айтушының ойы үнемі фразеологизмдерсіз, мақал-мәтелдерсіз жеткізілсе, онда тыңдаушы үшін де әсерсіз, тек ақпар берудің ең қарапайым жолын тандаған болар едік. Сондықтан “Әсерлену - бізді қоршаған айналадағы заттар мен түрлі оқиғаларды адамның өзіндік сезімімен бағалауы десек, сол сезім, сол әсер фразеологизм мағыналарымен қоса жүреді”. /47.158 /

Сонымен тіліміздегі төл тұрақты тіркестер де сөйлем ішінде осыншалықты эмоциялы-экспрессивті мәнде айтылып, әрі белгілі бір сөйлем мүшесінің қызметін де атқарады. Бұл жөнінде Н.Қошанованың арнайы зерттеу жұмысы бар. /48/. Ал калькаланған фразеологизмдер де сөйлем ішінде тұрлаулы және тұрлаусыз мүшелердің бірінде кездеседі. Фразеологизм компоненттері бір сұраққа жауап беріп, сөйлемнің бір мүшесі қызметін атқарады.

Мысалы:

- Тағы бір *астын сызып айтатын нәрсе*, әскерге шақырушылардың денсаулығына қатысты орын алып отырған көп қиындықтар жергілікті әкімшіліктер деңгейінде ғана емес, мемлекеттік деңгейде шешуді талап етеді. /Жас Алаш/

Төрт компоненттен тұратын тіркестің фразеологиялық мағынасы: бір сөз, ой. Не деген сұраққа жауап беріп, сөйлемде бастауыш болып тұр.

Тенеу мәндегі Жаңбырдан кейінгі

саңырауқұлақ +*тай*

саңырауқұлақ *тәрізді*

саңырауқұлақ *секілді* қаптады /қаулады/

формалары сөйлемде пысықтауыш қызметінде.

«*Аудың қызметін жасап отыр.* /Ана тілі/ – тура толықтауыш.

Мықты адам мағынасында жұмсалатын *қатты жаңғақ*, екі арадағы қарым-қатынас - *салқын майдан* т.б. сөйлемде анықтауыш болып келеді.

Етістікті фразеологизмдердің грамматикалық құрылым-құрылысы осы сөз табының өзіндік ерекшелігіне қарай сан түрлі. Калькаланған фразеологизмдердің етістікті сыңарлары /компоненттері/ жалпы етістікке тән категорияларды қабылдайды. Алайда түрлену дәрежесі бірдей болмайтындықтан етістікті фразеологизмдердің грамматикалық сипаты олардың парадигмалық толық және жартылай түрленетіндігінен көрінеді.

Жалпы тұрақты тіркестердің сөйлем ішінде, әсіресе, етістікті фразеологизмдердің грамматикалық парадигмалары жиі өзгерістерге ұшырайды. Олар етістікке тән жақ, шақ, етіс, салт-сабақтылық, болымды-болымсыздық, рай категориялары бойынша түрленеді. Мысалы: *мінез көрсетпекші*, бақшасына *тас лақтырып*, көзіне тікелей *қарағысы келетін*, галстуксыз *кездесуі*, жұмбақ күйінде *қалған* т.б.

### **3.3.Калькаланған фразеологизмдердің лексикографиялық сипаттамасы**

Лексикография - негізінде қолданбалы ғылым ретінде сөздік түзу ісімен шұғылданатын пән. Мәселен, лексикология, фразеология бір

жағынан семантикалық теорияға келсе, лексикографиялық жұмыс сөздіктегі мәтіндерді жүйелеумен ерекшеленеді. Фразеологиялық сөздік түсіндірмелі сөздік үлгісіне жатады. Біз зерттеу жұмысымыздың материалы ретінде фразеологиялық сөздіктердің біразын қарастырдық. Салыстырмалы түрде орыс және қазақ тілдерінің де фразеологиялық сөздіктерін пайдаландық. Ал екі тілді қазақша-орысша, орысша-қазақша фразеологиялық сөздікті арнайы қарастыруға тура келеді. Себебі фразеологиялық калькалардың нақты үлгілері, калькаланудың түрлері осы сөздіктерде мысалдармен дәлелді жазылып, талданады. Қазақ лексикографиясының тарихында Ұлттық ғылым академиясы Тіл білімі институты құрастырған /авторлары М.Балақаев, І.Кеңесбаев, М.Копыленко/ Русско-казахский фразеологический словарь /1985/ және Қазақша-орысша фразеологиялық сөздік /1988. авторлары Х.Қожахметова, Р.Жайсақова, Ш. Қожахметова/ екі сөздік басылып шыққан. Орысша-қазақша сөздікте 4200 тіркес еңсе, кейінгі сөздікке 2300 фразеологизм тіркелген. Ал ең соңғы сөздік академик Әбдуәли Қайдардың Тысяча метких и образных выражений /Казахско-русский фразеологический словарь с этнолингвистическими пояснениями/ деген 2003 ж. жарық көрген екі тілді еңбегі.

Калькаланған фразеологизмдердің лексикографиялық сипатамасы туралы айтуды біз екі тілді сөздіктердегі фразеологизмдердің қалай түсіндірілуі, мағыналық ерекшеліктерінің берілуі деп түсінеміз. Аталған сөздіктерде екі тілдегі фразеологизмдердің стилистикалық, грамматикалық және семантикалық сипаттамалары фразеологиялық бірліктердің сыртқы ерекшеліктерін құраса, ал аударылып жеткізілгендігі туралы мәселе сөздіктердің ішкі ерекшеліктерін құрайды. Сөздікте қамтылған тілдік материалдар көлемі, ерекшеліктері сөздіктің түрі, мақсаты мен қолдану бағытына байланысты,- дейді екі тілді сөздіктерде фразеологизмдердің берілуі туралы С.Джапарбекова. /49.3/. Енді қазақ фразеологиясындағы тұрақты тіркестердің калькалану дәрежесінің аударма нормасына қатысты жақтарына талдау жасау қажет сияқты.

Фразеологияның практикалық және теориялық нысаны - тіл-тілдегі тұрақты тіркестердің фразеологиялық мағынасын дәл түсіндіру және оны иллюстрациялық материалдармен қамтамасыз ету. Екі тілді сөздіктерде фразеологизмдердің кодификациялануы туралы фразеологиялық толық мәліметтерді талдау біздің жұмысымыздың мақсатына енбейді. Екі тілді сөздіктерге енген фразеологиялық материалдардың ішіндегі тек түпнұсқа тілдегі мен аударма тілдегі негізінен бір-біріне балама болатын тұрақты тіркес түрлерін салыстыру біраз қызықты тілдік фактілерді көрсетеді. Сондықтан **“Русско-казахский фразеологический словарь”** деген еңбектен бастап талдау жүргіземіз.

Алдымен сөздік түзушілер үшін басты проблема қандай тіркестер фразеологизм деп танылады, олардың қандай белгілеріне сүйеніп

фразеологизм ретінде сөздікке енгізу керек деген мәселелер жалпы фразеологияның зерттеу нысанындағы талас-пікірлерді алға тартады. Шынында аталған сұрақтардың шешіміне түркі тілдері мен орыс тілінде де күні бүгінге дейін нүкте қойылмаған. “Русско-казахский фразеологический словарь” құрастырушылары былай дейді: “... Фразеология объектісін оларға тән тұрақтылық дәрежесіне /компоненттердің тұспалдаушы ерекшелігі/, болмаса идиомалығына /компоненттердің мағыналық өзгеріске ұшырауы/ қарамастан, номинативтік единицалар ретінде неғұрлым кең ұғымнан қарастырады. Бұл ретте фразеологиялық единицалардың /құрастырушылар қабылдаған термин бойынша фраза-тіркестер- болып, **бросить в лицо, зеленая улица** сияқты барлық қағидаларда фразеология объектісі танылған идиомалар ғана емес, бір қарағанда “еркін” құрылған **вести дружбу, говорить русским языком** типтес тіркестер де саналады”. /50.12/ Сөздікке енгізілген фраза-тіркестердің орыс тіліндегі идиомалылығы көмескі болса да, мысалы, **обращать внимание - ықылас салу, назар аудару; собачий холод – сары шұнақ аяз**; тіркестеріндегі қазақша баламалары орыс тіліндегі тіркестердің мағыналық және грамматикалық құрылысын дәл қайталамайды, алайда олардың баламаларын қазақ тілі тұрғысынан талдағанда едәуір дәрежедегі идиомалық тән екендігі байқалады. Орыс тілінде тіпті ешбір мағыналық өзгеріске ұшырамайтын сөздерден тұратын тіркестерді де, мысалы, **младший брат, страшный брат** қазақ тіліндегі іні, аға балама сөздермен сөздікке ендірген. Сонымен қатар, тұрақты тіркестердің идиомалану дәрежесімен қатар, тілдегі қолданыс жиілігін міндетті түрде есепке алады. Бұл принципті біздіңше, орысша-қазақша фразеологиялық сөздік қатаң басшылыққа алғанға ұқсайды. Өйткені сөздіктің құрамы жөнінде, яғни қолданыс жиілігі жағынан статистикалық мәліметтері беруге тырысқан. Ал Қазақша-орысша фразеологиялық сөздік туралы мұны айта алмаймыз. Сөздік құрамын қарап отырғанда барлық тіркестердің идиомалану дәрежесі жағынан мысалдар жақсы іріктелген, алайда айтылу жиілігі туралы төрелік айту қиын. Бұл сөздіктің алдыңғы сөздіктен бір ерекшелігі әр тіркесті мысалдармен нақтылап, түсіндіріп отырады. Екі тілді фразеологиялық сөздіктерге М.Копыленконың айтуынша қойылатын талаптар:

1. Идиомалану дәрежесі;
  2. Тіларалық идиомалылығы;
  3. Қолданыс жиілігі
- дейтін критерий болу керек. /51. 110-116/.

Алдыңғы екі шарттан гөрі, соңғы қолданыс жиілігі туралы, біздіңше, нақтылықты көрсету қиын. Мәселен, қазақ тілінің материалдары бойынша, фразеологизмдер түгіл, сөздердің қолданыс жиілігі туралы анықтама-

сөздіктер жоқ. /Жеке авторлық сөздіктерді қоспағанда/. Ал қазақ тілінде тұрақты тіркестердің қолдану жиілігіне қарай сөздік түзумен қатар, тілдегі барлық фразеологизмдерді тізу, санау бүгінгі күні маңызды шаруа.

### 3.4.Екі тілді сөздіктердегі калькаланған және балама фразеологизмдер

Жалпы екі тілді сөздіктерде фразеологиялық тұлғалардың берілуі әр кез тілші ғалымдардың назарын аударып келеді. Қазақ тілтанымында да фразеологизмдердің сөздіктерде сипатталуы туралы Ә.Қайдар, М.М.Копыленко, З.К.Ахметжанова, С.Джапарбекова, Р.Д.Елибаева, М.Ш.Мусатаева т.б. жекелеген мақала, зерттеу жұмыстарын арнады. Фразеологизмдердің екі тілді сөздіктерде кодификациялануы туралы құнды пікірлер айтқан. Оның ішінде фразеологизмдердің калькаланған және балама түрлерін сөздіктегі көріністеріне талдау жасаған.

Кальканың балама түрі - ең қолайлы тәсіл. Мәтіндегі тұрақты тіркестердің мағыналық тұтастығы мен құрылым-құрылысына нұқсан келмейтіндей етіп таңдап алынған тіркестер әр тілдің өз ұқсас, балама фразеологизмдері ретінде дайын тұратын тілдік материалдар болып есептеледі. Десек те, олардың грамматикалық, стильдік, семантикалық жақтары қосымша есепке алынады. Сөздік түзу барысында ең бастысы - Аударма Т<sub>2</sub> –дегі фразеологизмдердің айтылу өресі мен мазмұн өресі /план выражения, план содержания/ сай келуі. Әдетте, тіркестердің адекваттылығы жетпей жатқанда, түсіндіру, сипаттау әдістерімен аударады. Ал табылған балама түрлері - аударманың ең қолайлы тәсілі. Мысалы, қазақ және орыс тілдерінде:

- ТІСІ БАТПАУ *Батылы бармау, күші жетпегу* /538/.
- НЕ ПО ЗУБАМ кому. *Прос. Не хватает, недостает умения, способностей и.т.п. на что либо.* /174/ Молотков А.И. *Фр.сл.ря.* 1994
- БАРМАҒЫН ТІСТЕУ *Өкінді, аса қатты қынжылды.* /94/
- КУСАТЬ /СЕБЕ/ ЛОКТИ. *Досадовать, сожалеть неоправимом, упущенном, утерянном.* / *Фр.сл.ря* 126/
- ЗНАТЬ КА СВОИ ПЯТЬ ПАЛЬЦЕВ *очень хорошо, досконально, основательно.* /Молотков, 305/
- БЕС САУСАҚТАЙ БІЛУ *жатқа білу, жетік білу* /113/
- ВИСЕТЬ НА ВОЛОСКЕ *оказываться в опасности, под угрозы гибели.* /Молотков, 67/.
- ҚЫЛ ҮСТІНДЕ ТҰРУ *халі мүшкіл күйге түсті, хауіпті жағдайда тұр.* /373/

Бұл келтірілген мысалдар сөздіктердегі фразеологизмдерді мағынасына қарай салыстырып, үлгі үшін көрсетіп отырмыз. Алайда балама тіркестер екінші тілде ұдайы кездесе бермейді. Фразеологизмдерді, мақал-мәтелдерді екі тілді сөздікке енгізудің лексикографтар үшін қаншалықты күрделі шаруа екені бұрыннан да айтылып келе жатқан мәселе. Түпнұсқа тілде тұрақты тіркестердің мағынасы туралы айта отырып, Е.И. Истрина: « в словарях представлены богаче, чем основная характеристика слова, так, что между тем и другим получается неотторый разрыв. Впрочем, и в фразеологической части встречается, что речения, более типичные и более литературные, уступают место менее типичным или более просторечным и даже вульгарным. Нередко речения даются в недостаточном лексическом окружении / 52.91/ деуінде маңызды ой бар.

Фразеологизмдердің екі тілді сөздіктерде берілуі туралы арнайы зерттеу еңбектерін жазған ғалымдар баршылық. Түркі тілдеріндегі тұрақты тіркестердің орыс тілінде берілуіне қатысты кандидаттық диссертация жазған С.Джапарбекова /1991/ біршама ғылыми ойларды жеткізді. Фразеологиялық мағынаны аударма тілге толық жеткізу үшін, мәселен, орыс-түркі тілдері сөздіктері үшін мынадай шарттарды ұсынады:

1. Уточнения значения ФЕ;
2. Конкретизация функционального использования;
3. Различения частных значений полисемичной ФЕ;

Ал түркі-орыс сөздіктері үшін:

1. Объяснения национальных реалий;
2. Уточнения контекстуального использования;
4. Конкретизация значения ФЕ; /14/

“Русско-казахский фразеологический словарьді” құрастырушылар қазақша баламалардың түрлерін анықтаудың жолдарын ұсынады. /49/. Оны бес түрге бөледі. Олар:

1. Эквивалент баламалар – орыс фраза тіркестерінің мағынасын қазақ фраза-тіркестрімен ашып беру тәсілі. Мұнда мағыналары дәл келгенімен, грамматикалық құрылысында айырмашылықтар болады. Мысалы, көпше түрдің орнына жекеше түрдің келуі: *получать голоса – дауыс алу*; байланысу формаларында *повышать требования – жауапкершілікті арттыру*; сөйлемде сөздердің орын тәртібінің өзгеруі: *вести исследование – зерттеу жүргізу*;

2. Аналогиялық баламалар. Авторлар бұған тіркестер құрамындағы компоненттерден бөлек сөздермен берілуін айтады. Мысалы, *ни с того ни с сего – аяқ /табан/ астынан*; *оставить с носом – аузын аңқитып кету*; Әрине, бұл арада тіркестердегі сөздердің семантикалық жағы бір –біріне сәйкес келмейтіндіктен, грамматикалық құрылысы әр түрлі болатыны

түсінікті. Мысалы: *Море по колено – Сырдың суы сирағынан келмеу; Моя хата с краю – маған бірібір;*

3.Түсіндірме баламалар. Бұл орыс тіліндегі фраза-тіркестерді қазақшаға түсіндіру арқылы жеткізу. Сөздіктің авторлары бұл түрді ең жиі кездесетін тәсіл деп көрсетеді. Мысалы: *битый час - ұзақ уақыт бойы; белый свет не мил – жарық дүниеден безіп кеткендей болу;*

4.Қосарланған баламалар. Бұл орыс тіліндегі фраза-тіркестер қазақша аналогиялық баламалармен бірге түсіндіріліп отыртын тәсіл. Мысалы: *два сапога пара – апам а жездем сай [екуінің де мінез құлқы бірдей]. Оставаться /остаться/ без ног – аяқтан аяқ қалмау; табанына таусылу [қатты шаршау, қалжырау].*

5.”Абсолют эквивалент” баламалар - бұл орыс тіліндегі фраза-тіркестерінің мағынасын қаз-қалпында әрі сөзбе-сөз беру. Мысалы: *белые ночи – ақ түн; белый стих – ақ өлең;*

Авторлардың терминдерді қолдануларындағы бір ерекшелік - аудармаға, калькаға қатысты түсініктердің барлығын тек бір сөзбен **балама – соответствия** деп алуы. Ал біз жұмыстың өн бойында балама сөзін эквивалент мағынасында қолдандық.

Қазақ фразеологиясы өзінің құрылым, құрылысы мен мағынасы жағынан басқа тілдердегі тұрақты тіркестерден ерекшеленеді. Фразеологизмдер өзінің бейнелілік, әсерлілік, көркемдік, экспрессивті-эмоциялық, стильдік қасиеттерімен көзге түседі. Ойдың нәрін кіргізетін тұрақты тіркестерді халқымыз кеңінен қолдана отырып, ұрпақтан-ұрпаққа жеткізген. Сөйтіп, олар тілдік басқа да құралдар секілді ұзақ уақыт бойы толығып, дами түседі.

Қазақ фразеологизмдері қазіргі заманға ұлттық мәдени ұғымдарды жеткізіп қана қоймай, ежелгі қазақ реликтерін де жеткізеді. Сонымен қатар, шығу тегі мен әрі этнолингвистикалық сипатына қарай фразеологизмдер өзінің семантикалық табиғатына қоса, абстрактылы және ауыспалы мағынада қолданылады. Сөйтіп, тілде коммуникативтік қызметін атқарады.

Қазақ халқы өзінің тарихында талай көрші елдермен, шет жұрттармен экономикалық әрі мәдени қарым-қатынасты басынан кешірген. Тілімізде осыған орай туған толып жатқан тіркестер бар. Олардың бірқыдыруы жазба әдебиет, хиссалар арқылы, екіншілері – саудасаттыққа байланысты, үшіншілері – дін таратушылардың уағызымен, тағы біреулері екі елдің күн көріс тіршілігіндегі ортақ ой-сана, дәстүр тауқыметімен, түрліше ықпалдарға сай туып орнығады. Мәселен қазақ арасында таралған *Аплатондай ақылды, Атымтайдай жомарт бол* т.б. атты тіркестерді айтсақ болады.

Халық мәдени, т.б. байланысқа қандай мұқтаж болса, бір тіл екінші тілден сөз ауыстыруға сондай мұқтаж. Өзге тілден іргесін аулақ салған бірде-бір тіл болмайды.

Көптеген басқа тілдердің арасынан орыс және қазақ тілдерін алатын болсақ, бұл екеуі – тарихи байланысып жатқан тілдер. Қазіргі қарыштап өскен өмір талабына сай орыс тілінен келген қат-қабат сөздер, тізбек тіркестер қыруар. Осы тіркестерді жинақтап, бір жүйеге келтіру, олардың жасалу жолдарын анықтау мәселелерін мақсат ете отырып жасалынған. **“Қазақша-орысша фразеологиялық сөздік”** дүниеге келді. Бұл сөздік 1988 жылы жарық көрді.

Сөздікте 2300 фразеологиялық бірліктер берілген. Сөздікке көркем, ұлттық калоритті көрсететін фразеологизмдер, яғни көркем әдебиетте, баспасөз басылымдарында және де күнделікті тұрмыста қолданылатын ауыз екі тұрақты тіркестер енген. Сондай-ақ, мұнда фразеологизмге ұқсас белгілері бар мәтелдер мен нақыл сөздер аз мөлшерде енген.

**“Қазақша–орысша фразеологиялық сөздік”** бойынша талдау мына бағытта жүргізілді.

Жоғарыда айтып өткеніміздей, бұл қазақша-орысша сөздіктегі фразеологизмдердің идиомалану дәрежесі өте жоғары мысалдар іріктелген. Мәселен, орыс фразеологизмдері деп берілетін, мысалы, *готовый обед – дайын ас, большой палец – бас бармақ, древний язык – көне тіл, духовная жизнь – рухани өмір, особое мнение – ерекше /айырықша/ пікір, составлять /составить/ доклад – баяндама әзірлеу, теплые слова – жылы сөздер, то и дело – айналып келіп, дүркін-дүркін т.б.* дейтін тұрақты қолданысы бар сияқты тіркестер мұнда енгізілмеген. Бұл екі тілде фразеологизмдер деп танылатын тұрақты тіркестердің әр тілде әр түрлі принциппен танылуында жатыр. Орыс тілінде М.Копыленко машиналық аудармаға келмейтін тіркестерден бастап, барлығы тұрақтылық сипатына қарай фразеологияның нысаны деп қарайды. Бұлардың құрамында күрделі тіркестер, поэтикалық тіркестер, тұрақтылып бітпеген ауыспалы мағынадығы метафоралық тіркестер, терминологиялық тіркестер т.б. осы сөздіктік ішінде бар.

Сөздік пайдалануға қолайлы болу үшін алфавиттік ұстанымға сай құрылған. Таңдап алынған фразеологизмдер мен оған келтірілген мысалдар орыс тіліне аудармасымен берілген. **“Қазақша–орысша фразеологиялық сөздіктегі” /53.6/** фразеологизмдердің лексикографиялық белгілері мен олардың аудармаларының түрлерін төмендегідей жинақтап көрсетуге болады. Сөздікте аударманың мынадай түрлері пайдаланылған. Олар:

### **1. Балама /эквивалент/ аударма**

а) Егер орыс тіліндегі тұрақты тіркестер қазақ тіліндегі тұрақты тіркестермен мағынасы жағынан толық сай келсе, мазмұны бірдей болса, онда бұл абсолютті эквивалент делінеді және олардың ортасына = белгісі қойылған. Мысалы:

***Бай айналу = голова кружится (43 б.)***

***Айырмасы жер мен көктей = Как небо и земля (17 б.)***

*Ештен кеш жақсы = Лучше поздно, чем никогда (73 б)*

*Ит біле ме = Пес, его знает (92 б.)*

*Ит пен мысықтай = Как кошка с собакой (93 б.)*

ә) Ал орыс тіліндегі фразеологизмдер мағынасы мен стильдік бояуы және бейнелілігі жартылай сай келсе, онда ол жартылай эквивалент делінеді және  $\cong$  белгісі қойылған. Мысалы:

*Дақ салу  $\cong$  Класть пятно (59 б)*

*Демі біткенше  $\cong$  до последнего дыхания (60 б)*

*Жол (жолың) болсын!  $\cong$  Счастливого пути! (81 б.)*

*Басын шату  $\cong$  Дуришь голову (47 б.)*

*Екі көзі шарасынан шығу  $\cong$  Глаза на лоб лезут (64 б.)*

б) Сондай-ақ орыс тіліндегі фразеологизмдер қазақ тіліндегі тіркеске жалпы мағынасы жақын, бірақ образдылығы жағынан және лексикалық құрамы жағынан алшақтау болады. Оған  $\approx$  белгісі қойылған. Мысалы:

*Көздің жауын алу  $\approx$  Глаза разбегаются (100 б.)*

*Құлдық ұру  $\approx$  Становиться на колени (12 б.)*

*Сүттен ақ судан таза  $\approx$  Ангел во плоти (165 б.)*

*Сынық ине, сыдырым таспа бермеу  $\approx$  Зимой снега не выпросишь (165 б.)*

*Қой аузынан шөп алмас  $\approx$  Мухи не обидит (119 б.)*

г/егер қазақ фразеологизмдерінің бірнеше мағыналастары келтірілсе, онда орыс тіліндегі түрлері де толық беріледі. белгі әрбір тұрақты тіркес алдына қойылған. Мысалы:

*Апама жездем сай, ағама жеңгем сай  $\approx$  Два сапога пара  $\approx$  Из одного (и того же) теста  $\approx$  На один покррой.*

## **2.Басқа сөз тіркестерімен алмастыру**

а) Бұл балама табылмағанда тұрақты тіркес мағыналарын түсіндіріп, сипаттап беретін белгілі тәсіл, яғни фразеологизмнің мағынасы басқа сөзбен сипаттау арқылы тіркестің мағынасын түсіндіреді. Мысалы:

*Ала қайғы – Бесконечная печаль (23 б.)*

*Ғибадат қылу – Совершить богослужение молиться, поклоняться к-л (59 б.)*

*Гауһар тас – Драгоценный камень (59 б.)*

*Жел сөз – Слова как ветер. Пустословие (79 б.)*

ә) Фразеологиялық тіркестерді калькамен аудару. Мысалы:

*Ит үреді, керуен көшеді – Собака лает, караван движется.*

*Жер жұтсын! – Пусть земля тебя проглотит.*

**3.Фразеологизмдерді мағынасына сай келетін жеке сөздермен аудару.**

Бұл тәсіл де кей тұста аударма жасаудың бірі ретінде қолданылады. Мысалы:

***Бабын табу – Угождать***

***Шыбық тимес шыңқ етер – Недотрога***

***Көзі ашық - Грамотный т.б.***

Аталған сөздікте тұрақты тіркестердің біразы калька жолымен аударылған. Әрине, бұл тәсілдің үлес салмағы басқа тәсілдерге қарағанда аз. Алайда тілдік факті ретінде талданғаны дұрыс.

Сонымен, сөздіктегі калькамен аударылған тұрақты тіркестерге тоқталатын болсақ, мысалы:

***Екі қошқардың басы бір қазанға сыймайды*** деген мәтелді сөздікте орыс тілінде ***Две бараны головы в один котел не лезут*** деп, = белгісімен, яғни баламасы ретінде орыс тіліне калька арқылы аударылған тұрақты тіркес. Сонымен қатар, бұл жерде ұлттық ерекшелікті де ескеру қажет секілді. Осы сияқты тағы да калькамен аударылған бірқатар фразеологизмдерді кездестіруге болады.

Мысалы: ***Ескі көз – Старый глаз***

***Естіген құлақта жазық жоқ - Уши не виноваты, что они слышат.***

***Кісі елінде сұлтан болғанша, өз елінде ұлтан бол - Чем быть султаном не чужбине, лучше быть рядовым у себя на родине.***

***Қадамың құтты болсын ! – Пусть твоя поступь будет счастливым!***

***Қалауын тапса, қар жанар – При желании можно разжечь снег.***

***Тілге тиек болу – Быть подставкой для языка.***

***Тілге келмеу – Не приходит к языку***

***Ақ қар, көк мұз – Белый снег, голубой лед***

***Сүлейменнің жүзігіндей – как кольцо Сулеймана***

***Таудай талап бергенше, бармақтай бақ бер – Лучше, всевышний дай мне счастья хотя бы с палец, чем наделять меня высокими как гора, стремлениями.***

***Жақсы сөз – жарым ырыс – Добрые слова – уже полсчастья.***

Бұл келтірілген мысалдардан мынадай ой түюге болады. Калькамен аудару үнемі ұтымды жол емес. Себебі: қазақ тіліндегі небір тамаша ойдың тобықтай түйіні орыс тіліне аударылғанда калька мүлде бейнелілігінен және ең бастысы мағынасынан да алыстап кетеді. Ал мұндай мысалдар тек сөздіктер де ғана емес, көркем аударма мәтіндерінде, баспасөз беттерінде

жиі кездеседі. Сөйтіп, жоғарыдағы көрсетілген тәсілдер арқылы фразеологизмдер аударуға келмесе, онда үнемі калькаға жүгіну әсіресе тұрақты тіркестер үшін үлкен тілдік қиянат.

### **Фразеологиялық этнолингвистикалық сөздік туралы.**

Жоғарыда талданған фразеологиялық сөздіктермен қоса, Ә.Қайдардың қазақ фразеологизмдерінің екі тілді этнолингвистикалық түсініктеме берілген қазақша-орысша фразеологиялық сөздігін атауға болады. **“Бір мың әсерлі де бейнелі оралым”** деп аталған бұл кітап қазақ және түркі фразеологиясында алғаш жазылып отырған лексикографиялық еңбек. Сөздікте әрбір фразеологиялық тіркес шағын мәтіндермен формасында жазылған. Іштей өзара үш бөліктен тұрады. Біз өзіміздің зертеу жұмысымызға сай, осы бөліктердің аударма түрінде түсіндірмелі, сипаттамалы жақтарына назар аудардық. Автордың көрсетуі бойынша берілген фразеологиялық тіркестер аударма барысында үш түрлі ерекшелікке назар аудартады.

1. Аудармада тіркес мағынасы түпнұсқаға сай келетін тіркестер. Мысалы: *Ине шанишар жер жоқ “негде приткнуться”*; *“яблоку негде упасть”*; *Ит арқасы қиянда “у черта на куличках”*; *“куда ворон костей не заносит”*; *Кірерге жер /месік/ таппау “готовь сквозь землю провалиться”*; *Мәйегі аузынан шығып тұру “молоко на губах не обсохло”* т.б

2. Тіркес аудармасы түпнұсқаның жалпы мағынасына жартылай сәйкес келеді және бейнелі-аялық негізі /образно-фонавая основа/ әр түрлі. Мысалы: *Аза бойы қаза болу “мурашки забегали по спине”*; *Аспанды алақандай, жерді тебінгідей ету “куда не кинь, везде клин; метать громы и молнии; сгущать краски;*

Сөздіктегі мысалдар тобында мағынасы күңгірттенген сөздер жиі кездесетіндіктен, автор әрбір компоненттердің этимологиясын да талдап отырады. Мысалы, *Атымтайдай Жомарт “символ щедрости”*. \*Фразеологизм /досл. “щедрый как Хатым из племени тай”/ является калькированным переводом из арабского языка, в котром “Хатым” и “Тай” превращены в одно слитное имя – *Атымтай* /в казахском звучания/, а *Жомарт* – “щедрый” – в устойчивое определение этого щедрого, доброго человека в арабском мире. Это же сочетание стало символом щедрости всех подобных Атымтаю людей и в казахском языке. /54.42-43/. Мұндай мысалдар Сөздіктің өн бойында басқа түрлеріне қарағанда аздау.

3. Түпнұсқадағы тіркеске орыс тілінде жақын немесе сай келмейтін жағдайда фразеологизм мағынасын мазмұндап түсіндіреді. Егер компоненттер құрамында мағынасы түсініксіз сөздер болса, этимологиясы қоса беріледі. Мысалы: *Адыра қал! /адырам қал! “чтоб тебе было*

*пусто!*” . Тіркестің эмоционалдық-экспрессивті негізі адыра сөзінде екендігін айта келіп, оның этимологиясын былай баяндайды. “... ведь оно когда-то употреблялось в лексиконе леарей, исцелевших больных, прибегая к методам камлания и очищения при огня, т.е отгоняя отчеловека злых духов. От древнего корня **адыр//айыр//\*ажыр**, - “разводить, разнимать, отбивать, отсранять, отделять” образованы производные: **адырна** –“тетива лука”, //адырғы –“распрямка /часть ткацкого станка/ и адыра -/дееп.форма/ и др. Образован в числе этих производных и рассматриваемый компонент фразеологизма **адыра қал!** /54.15/

Талданған аударма түрлерімен қоса, әрбір тіркес міндетті түрде сөзбе-сөз орысша калькалану үлгісін беріп отырады. тәржімаланады. Оның себебін автор фразеологизмнің алғашқы тілдік табиғатын көртсету үшін деп ескертеді.

Сонымен Сөздікте талданған тұрақты тіркестердің мағыналары аударумен ғана шектелмей, олардың жасалу уәжділігі, тарихи-этнографиялық, әлеуметтік, ауыспалы мағынаның қалыптасу жолдары, этнолингвистикалық мазмұны тұтастай сипатталуымен ерекшеленеді.

### **3.5. Көптілді фразеологиялық сөздіктегі тұрақты тіркестердің баламалары**

Екі тілді фразеологиялық сөздіктермен қоса, лексикографияда көптілді, яғни бірнеше тілді сөздіктер де бар. Ал бұл сөздіктердегі фразеологизмдерге, олардың басқа тілдегі баламаларының берілуі арасында біраз айырмашылықтар кездеседі. Мәселен, екі тілді фразеологиялық сөздіктерде авторлар салыстырылып отырған фразеологизмдерге негізі етіп басқа тілдегі ұқсас баламаларын алуға тырысады. Мысалы:

**Көз салу – положить глаз**

**Екі оттың ортасында қалу – между двух огней**

...

Бұл мысалдар қазақ тіліндегі фразеологизмдердің образдылық жағынан да, мағынасы жағынан да орыс тіліндегі фразеологизмдерге толық адекватты болғандықтан балама ретінде алынған. Ал осы екі тілді сөздіктерде образдылығы мен стильдік реңктері жартылай сай келсе, онда жартылай сай келетін баламаларын алуға тырысады. Мысалы:

**Айтуға аузы бармау – Язык не поворачивается**

**Жіліктік майлы басы – Жирный кусок**

**Жанды жер - Больное место**

**Жанды жегідей жеу – Скребет на душе**

**Жүйкесін құрту – Третье нерв**

Ал көп тілді фразеологиялық сөздіктерде фразеологизмдердің мағыналық аясы тереңдеп, қолданыс аумағы жан-жақты болады. Себебі мұнда әр түрлі тілдердегі мағына жағынан олардың ұқсас баламаларын келтірумен қоса, фразеологизмдердің құрылысы мен грамматикалық тұрғыдан ұқсастығын, айырмашылықтарын немесе мағыналық жағынан ұқсас баламаларын да толық тауып көрсету қажеттігі де мақсат етіледі. Фразеографиялық тәжірибеде көптілді сөздіктердің үлгісі ретінде М.И. Дубровиннің «Орысша-ағылшынша-немісше-французша-испанша фразеологиялық сөздігі бар. Мұнда автор фразеологизмдердің мағыналарын аталған тілдердегі баламалары арқылы түсіндірген.

Жалпы түркі тілдерге қатысы бар сөздіктер ішінде бірен-сараны болмаса, (Умарходжаев М.И. «Немиса-русча-узбекча фразеологик луғат. Ташкент. 1994), қазақ тілінде фразеологиялық көптілді сөздіктер жоқтың қасы. А.Нұрмахановтың «Түркі фразеологиясы (1998) кітабында түркі халықтарының мақал-мәтелдері мен фразеологизмдерінің лексика-грамматикалық сипаттары салыстырмалы түрде талданған. Әрине, бұл лексикографиялық еңбек емес.

Бұл ретте орыс және еуропа тілдеріндегі көптілді сөздіктердің жиі кездесуі әртүрлі тілдер арасындағы фразеологизмдердің ғылыми зерттелуі мен практикалық қолданыс аумағына назар аударылуы ұлтар арасындағы лингвомәдени байланыстарға ықпал ететін игі іс деп бағалауға болады. Кейінгі кезде соңғы 10 жыл көлемінде қазақ тіл білімінде Лигвомәдениеттану пәнінің қалыптасуына орай, ұлт тілдерін салыстырмалы-типологиялық бағытта зерттеудің нәтижесінде көптілді сөздіктердің алғашқы нысандары қазақ тіліне қатысты шыға бастады. Олардың ішінде: “Краткий англо-русско-казахский фразеологический словарь” (құрастырушы Есимжанова М.Р.)

Негізінде бұл сөздік қазақ тіліндегі алғашқы тәжірибе. Автор фразеологияның нысанын кең мағынада түсінуші ретінде сөздікке фразеологизмдермен қоса, терминдік сипаттағы тіркестерді, мақал-мәтелдерді, кітаби нақыл сөздерді топтастырған. Мысалдар ағылшын, латын, орыс тілдеріндегі сәйкестіктер бойынша іріктелген.

*Atomic age - Атомный век – атом ғасыры*

*Diplomatic bag- Дипломатическая почта – дипломатиялық почта*

*Armed to the teeth - Воруженный до зубов – бақайшығына дейін қаруланған*

*Discover America - Открыть Америку – Америка ашу*

*An ugly duckling – “Гадкий утенок” – “ұсқынсыз балапан”*

*Fish begins to stink at the head - Рыба тухнет с головы – балық басынан шіриді*

*Black gold - черное золото - қара алтын*

*Первая леди – бірінші ханым*

*Know-how - Ноу-хау –ноу-хау*

*A black list -Черный список - қара тізім*

*Both sides of the coin//of the medal - обе стороны медали – медальдің екі беті.*

Бұл фразеологизмдердің калькаланған қазақшасы мейлінше тұрақталған әрі қазіргі тілдік қолданыста жиі кездеседі.

Ал жоғарыда аталған М.И. Умарходжаевтың үш тілді сөздігінде неміс тілінің фразеологизмдерін негіз етіп алған. Автор неміс тіліндегі фразеологизмдердің мағынасын талдап көрсеткен соң, олардың орыс және өзбек тілдеріндегі ұқсас баламаларын келтіреді.

Фразеологиялық тіркестердің бейнелілік, құрылымдық ұқсастықтарын тіларалық фразеологиялық баламаларын салыстыру арқылы байқауға болады. Тіларалық фразеологиялық баламалар түлі тілдердегі фразеологиялық тұлғалардың семантикалық, бейнелік және стилистикалық ұқсастықтарымен ерекшеленеді. Тіларалық фразеологизмдердің сөздік және грамматикалық құрамының ұқсастығын жағынан олардың дәл немесе жартылай сәйкестіктерінен көрінеді. ...

Фразеологизмдердің семантикалық ерекшеліктерін құрамы жағын тек туыстас тілдерден ғана емес, туыс емес тілдерден де байқауға болады. Мысалы: *біреуге ес-түссіз ғашық болу*;

Немісше - **Jmdn sehr haben;**

Өзбекше - **Ошиқу беқарор олмоқ;**

Түрікше – **Asik olmok;**

Орысша – **Привязаться сердцем к кому л., чему л;**

Келтірілген мысалдада фразеологизм компоненттері туыс емес тілдердің сөйлем құрамында әр түрлі болғанымен мағыналық жағы ұқсас. Сол сияқты туыстас тілде фразеологизмдердің сыртқы тұлғасы біркелкі болатын мысалдар көптеп кездеседі. Мысалы:

Қазақша – **Мал аласы ішінде, адам аласы сыртында;**

Өзбекше – **Одам оласи ичида, мол оласи сиртида;**

Қырғызша – **Адам аласи ичинде, мал аласи тышында;**

Түрікше - **Insan alacasi –icinde, hayvani alacasi disinda;**

Түркіменше – **Адам аласы ичинде, хайван аласы дышында;**

Мұндай компоненттер құрамына қарай ұқсастықтар туыс емес тілдерде ұшырасады. Мысалы: *Тікенсіз гүл болмас* фразеологизмі басқа тілдерде осы мағынада ортақ қолданылады. Дәл мағынасы тек қазақ тілінде ғана кездеседі.

Өзбекше – **Тикансиз гул болмас;**  
Немісше – **Keine Rozen ohne Dornen;**  
Түрікше – **Dikenciz gul olmaz;**  
Орысша – **Нет розы без шипов;**  
Қазақша – **Тікенсіз гүл болмас;**

Мысалдардағы келтірілген фразеологизмдердің мағыналық жағы ғана дәл айтылып тұрған жоқ, тіркес құрамындағы сыңарлары тек мағыналық жағынан сәйкес келіп тұр. Мысалы: *тікенсіз – тикансиз – ohne Dornen - без шипов;*

*гүл – гул – gul – Rozen - розы; болмас – булмас –olmaz – keine - нет.*

Көптілді фразеологиялық сөздіктердегі фразеологизмдердің баламаларымен берілуі өте күрделі және құрастырушылардың үлкен жауапкершілігін көрсететін қиын іс. Біріншіден, көптілді сөздік атына қарай көптілді. Демек, тілді дұрыс білумен қатар, бейнелі сөздердің астарын дәл түсіну керек. Екіншіден, негіз болған фразеологизмдерге сай баламаларын бірнеше тілден дұрыс тауып көрсету керек.

### **3.6. Калькаланған фразеологизмдердің стильдік ерекшеліктері**

І.Кеңесбаевтың: “Қоғам тіл иесі – халық нақты өмір сырын, шынын тіл арқылы біледі. Ана тілінің тағдырынан өткен-кеткеніне, болашағына немқұрайды қармайды. Халық жүйесін тауып сөйлеуді мақұл көреді. Сөзді, сөйлемді орынды қолдануды ұнатады. Сөз мағынасын, сөйлем сазын, қат-қабат еркін, тиянақты сөз тіркестерін, мақал-мәтелдерді халық сұрыптап, өз ой елегінен, өмір талқысынан өткізіп отырады. Мол тіл қазынасының бір алуаны – фразеологизмдердің жалпы тіл жүйесіндегі орнын сөз еткенде ең алдымен олардың стилистикалық қызметі көзге түседі”- /25.601/ деген пікірін келтіре отырып, төл тілдегі тұрақты тіркестерге қарағанда фразеологиялық калькалардың стильдік қызметіне ерекше мән берілу керек. Өйткені “Түпнұсқа-тіл” Т<sub>1</sub>-ден “Аударма-тіл” Т<sub>2</sub> арқылы енген тіркес бірден екінші тілге бірден “құлаққа таныс, сіңісті” болып кете алмайды. Тіпті жиі айтылып, құлақ үйренсе де төл тілдің фразеологизміндей болып қалыптасып кетуге ұзақ уақыт керек. Былай қарағанда ауыспалы мағынада қолданылатын метафоралы тіркестердің жүре келе, тілде тұрақталып тиянақты тіркес сияқты ұзақ қалыптасуындағыдай тілдік сұрыптаудан өтуі тиіс. Бұған лингвистикалық және экстралингвистикалық факторлар әсер етеді.

Мәселен, бұрынырақ кезде калькаланған тіркестерді қазір қазақ тіліндегі қолданылу өрісі мен жиілігіне қарай қарасақ, “калька ма, калька емес пе” деген сұрақ қойылатыны заңдылық. Себебі олардың шамамен қай кезде калька арқылы енгенін дәл тауып айту қиын.

Мысалы, “*тасбақа аяң*” немесе “*тасбақа жүріс*” – орыс тіліндегі “*черепаши́м шагом*” дегеннен аударылған болуы мүмкін дейді І.Кеңесбаев. /25.608/. “*Мұрнын /танауын көкке/ көтерді*” де солай сықылды; бұл орыс тіліндегі “*задирать нос*” дегеннен алынса керек. Сол сияқты “*сағы сынды*” дегеннің сөзбе-сөз мағынасы – “*бұтағы сынды*”. Бұл тіркес иран тілінен аударылған да, *сақ /бұтақ/* деген сөз сол күйінде алынған. Осы сөз *шақ* түрінде кей жерде ағаштың бұтағы деген мағынада қолданылатындығын айтқан. Орыс тіліндегі “ни богу свечка /свеча/, ни черту кочерга” “*құдайға шырақ, шайтанға көсеу емес*” түрінде алынуын мақұлдау керек дей келіп, “Бұлардың орынды алынған жорғалары да бар, ішінара кейбір сәтсіз қабылданған жортақылары да бар” екендігін ескертеді. Біздіңше “тауықтың миындай ми жоқ” тіркесі де орыстың “*куринный мозг*” дегенінен калька арқылы келген болу керек. Тауық қазақ тіршілігіне кейін қосылған шаруашылық түрі.

Ал ендігі әңгіме сол “жорғалар мен жортақылар”, яғни сәтті немесе сәтсіз калькаланған фразеологизмдердің сөйлем ішінде қандай стильдік ерекшеліктерді байқататындығы, біздіңше, тадауды қажет етеді. Жалпы қазақ тіліндегі фразеологизмдердің стильдік қолданыстары туралы зерттеу еңбектерін қарастырғанымызда бірен-саран болмаса /Х.Қожахметова, Г.Смағұлова, Қ.Сарекенова т.б./ фразеологиялық калькалар жөнінде арнайы талдаулар жоқ. А.Алдашеваның “Аударматану: лингвистикалық және лингвомәдени мәселелер” /1998/ еңбегінде бұл мәселе туралы біраз фактілер сөз етіледі. Кітапта аудармаға, оның ішінде фразеологизмдер де қатысты “авторлық стильдік даралық”, “жанрлық-стильдік ерекшеліктер”, “сөз, сөз тіркестерін таңдау”, “әр түрлі жүйе-құрылымындағы тілдердің сөздік құрамындағы стильдік-образдылық” т.б. сияқты стильдік қолданыстар жөнінде біраз тілдік талдаулар бар.

Жалпы қазақ тілінде фразеологизмдердің стильдік қабаттарын былай топтастырған:

- 1.Кітаби
- 2.Бейтарап /стильаралық/
- 3.Ауызекі сөйлеу
- 4.Қарапайым
- 5.Дөрекі сөйлеу

Бұл осы кітап авторының /Г.Смағұлова/ бөлуі бойынша, ал Қ.Сарекенова “дөрекі сөйлеу” қабатын қоспай тек төрт түрін қалдырады. Фразеологиялық калькалардың материалдары бойынша ең жиі кездестін әрі қолданысы да жоғары түрлері, біздіңше, бейтарап және кітаби стильдегі фразеологизмдер. Ал ауызекі және қарапайым, дөрекі қабаттары көбіне еркін аударылып немесе сипаттау, түсіндіру арқылы жеткізілетіндіктен, қазақ тілінің фразеологиялық қабаттарынан жеткілікті дәрежеде орын алмайды.

### **Бейтарап стильдегі фразеологиялық калькалар.**

Бейтарап тіркестерді кейде стильаралық немесе жалпы қолданыстағы фразеологизмдер деп атайды. Олар ауызекі және көркем, публицистикалық шығармаларда жиі кездеседі. “Бейтарап фразеологизмдердің екі-ақ белгісі бар: лексикалық және құрылымдық-синтаксистік. Бейтарап фразеологизмдердің семантикалық белгісі жоқ, өйткені олардың семантикалық белгісі бейтарап сөздер анықтайтын лексикалық белгісімен дәл келеді”. /55.19б/ Компоненттер құрамында көбінесе бейтарап мәнді сөздер, мысалы, уақыт, кеңістік, өмір, орталық, батыс т.б. сөздер кездесетіндіктен калькалауға жеңіл, әрі фразеологиялық мағына дұрыс жеткізіледі. Мысалы, ауыр күн, бата беру, көш жер, тұсау кесу, құда түсу т.б. фразеологиялық тізбектер калькалануға бейім. Басқа тілдегі мысалдар да осыны көрсетеді. Сонымен, бейтарап стильдегі фразеологизмдердің мынадай ерекшеліктеріне назар аудару керек:

1. Бейтарап стильдегі калькаланған фразеологизмдер құрамында соматикалық тұрақты тіркестер де көп кездеседі. Оның себебі, соматизмдер ұйытқы сөз ретінде тіркестің семантикалық негізін жасайды.

2. Этнографиялық және тұрмыстық лексика бейтарап стильдегі калькаланған фразеологизмдер компоненттерінің бір сыңары есебінде жұмсалады.

### **Кітаби стильдегі фразеологиялық калькалар.**

Калькаланған кітаби фразеологизмдер кітаби стильдегі тіркестердің негізін құрайды. “Кітаби фразеологиялық тұлғалардың аумағы – кітаби стиль: ғылыми, ресми-іс қағаздары және публицистикалық. Кітаби фразеологизмдер көркем әдебиет стилінде де кездеседі” / 18.118/. Демек калькалауға негіз болған фразеологиялық тіркестер:

1. ғылыми әдебиеттерден;
2. бұқаралық ақпарат құралдарынан;
3. ресми-іс қағаздары мәтіндерінен;
4. көркем шығармалардан;
5. ауызекі сөйлеу тілінен алынады.

1. Бұлардың ішінде **ғылыми стильге тән фразеологиялық калькаларды** терминдік тіркестерден табамыз. Мысалы:

Товарное обращение - *тауар айналымы*, земельные недра - *жер қойнауы*, воздушная ворота - *әуе қақпасы*, военные действия - *соғыс қимылдары*, холодная война - *қырғи-қабақ соғыс*, сұрау салу – *запрос*, речевая деятельность - *сөйлеу әрекеті*, кодификация- *жүйеге түсіру*, картина мира - *әлем /дүние/ суреті*, бейтарап стиль – *нейтральный стиль*, жасалым белгі – *артикуляционный признак*, дәйекші белгі – *диактрический знак*, буын құрақ - *слоговой сегмент*, бейнелі сөз – *образная речь*, көне эпос – *архаический эпос т.б.*

Келтірілген мысалдарда сөзбе-сөз аударылғандар мен жартылай калькаланғандар бар. “Калькалаудың аудармадан басты ерекшелігі - қабылданушы тілде жаңа сөз пайда болып, ол сөздің мағынасы сол жаңа сөздің жасалуына негіз болған тілдегі сөздің мағынасымен сәйкес келеді. Қазақ тіліндегі терминдердің елеулі бөлігі калькалаудың түрлі тәсілдері арқылы жасалған” /56.125. /

2.Бұқаралық ақпарат құралдары материалдары /БАҚ/ қазақ тіліне калькалаудың алуан түрлі тәсілдерін жинақтаған қор іспеттес. Фразеологиялық калькалардың жаңа тіркестері соңғы жылдары осы БАҚ-та шоғырланған десек артық айтпағандығымыз. Егемендік алғаннан бергі газеттер мен журналдар бетінде аударма материалдар көбірек басылып келеді. Әсіресе, саясатқа қатысты мәтіндер калькаланған сөздер мен тіркестерге бай. Алайда БАҚ арқылы еніп жатқан тіркестер калькалаудың нәтижесі болғандықтан әрі аударма тілдің еншісінде олардың коллакациялар деп аталып кеткендігін айтуымыз керек. Сондай-ақ ол тіркестердің қолдану тиянақтылығына және біршама тұрақталғандығына қарап, қазақ тіліндегі қолданыстары артықтық немесе жат нәрсені әкеліп тұрған жоқ. Жаңа фразеологиялық калькалардың тіркесімділігі, әрине, бірден қабылдаушы жаққа бірден жатық болмауы заңдылық. Б.Момынова: “Рас, синтагмалық байланыстар – лексика-семантикалық бірліктердің трансформациялануының, мағыналық баюы мен қолданыс аясының кеңігендігінің көрінісі” –дейді, /57.35/. Демек калькалану нәтижесінде кейін пайда болған жаңа мағыналық тіркестер фразеологиялық бірліктердің басқа тіркесімділіктерін қолданысқа әкеледі. Бұған мына мысалдарды келтіруге болады: *дыбыс құрақ - звуковой сегмент, көз жаттам – зрительная память, бүркеншік ат – псевдоним, “жетім” жол – одиночная строка, “жетім” ұйқас – одиночная рифма, ауыспалы қызыл ту, галстуксыз кездесу, жасыл көше, әдемі кету, салқын майдан, аю қызмет, ақпараттық соғыс, қоғамдық пікір т.б.*

**3.Ресми-іс қағаздары** мәтіндерінен де тұрақты қолданыстағы тиянақты тіркестердің калькаланған түрлерін жиі кездестіруге болады. Мысалы: *келісуші екі жақ, жеке басының куәлігі, өкілетті ету, төменде қол қюшылар, достық қатынас, Договаривающиеся Стороны - Уағдаласушы Тараптар, жоғары кездесу, сайлауға қатысу, заинтересованные органы –мүдделі органдар, имеющий силу закона - заң күші бар, ресми құжат, басшылыққа алу, біліктілігін арттыру, двусторонняя встреча - екіжақты кездесу, юридические лица - заңды тұлғалар, күн тәртібі т.б.*

Жоғарыдағы тіркестер орыс тілінің модельдері бойынша жасалған. Қазір қазақ тілінде жүргізілетін іс қағаздарда тұрақты қолданылады.

Келтірілген мысалдарды “Ресми құжаттар тілінде қолданылатын тұрақты сөз орамдары” деп атаған, “Ресми іс қағаздары” атты анықтамалықтың авторлары. /58.133/Сондай-ақ, аталған кітапта ресми іс

қағаздарында тұрақты қолданылатын ереже, заң, жарғы сияқты түрлерінде мұндай мысалдардың бір ерекшелігі тұрақты тіркестер мен терминдер негізінен ортақ болып келетіндігін көрсетеді.

4. Көркем шығармаларда калькалауға негіз болатын фразеологизмдер туралы біраз мәселелерді сөз етуге тура келеді.

### **3.7. Көркем әдебиеттегі калькаланған фразеологизмдердің стильдік ерекшеліктері**

Жалпы фразеологиялық бірліктердің мағыналық құрылысы мен тұлғалық жағы өте күрделі. Олардың құрамында **заттық, грамматикалық және стилистикалық мағыналар** бар. Стилистикалық мағынаны анықтау жеке тіркестердің жалпы фразеологиялық мағынасына байланысты болады. «Стилистикалық мағына дегеніміз фразеологиялық тұлғалардың семантикалық құрылысына қосылатын образды, эмоционалды-экспрессивті және бағалауыштық мағыналар мен реңктер. /55.47/

Фразеологиялық мағынаның әрі функционалды-стилистикалық мағынаның қалыптасуына фразеологизмдер құрамындағы сөз-компоненттердің рөлі басты орында. Қазақ тіліндегі төл фразеологизмдердің компоненттер құрамындағы эллипсистік және контаминациялық т.б. өзгерістердің болуы фразеологиялық мағынаға нұқсан келтірмейді. Керісінше калькалану барысында фразеологизмдердегі эмоционалды пен экспрессивтілік аударма тілде түпнұсқадағыдай емес, өзгеріске ұшырап жатады. Фразеологизмдердің эмоционалды-экспрессивті мағынасы тұрақты тіркестердің функционалды-стилистикалық ерекшеліктерін анықтауда маңызы ерекше. Өйткені фразеологизмдердің эмоционалды-экспрессивті реңктері олардың функционалды стильдің қайсысына жататындығын анықтайтын белгі болып табылады. Бұл ретте эмоционалды-экспрессивтілігі жоқ фразеологизмдер, яғни атаулық тіркестерге жуық фразеологизмдер ғана еш өзгеріссіз, стильдік бейтараптығын сақтап қалады. Олар терминдік тіркестер мен ішінара фразеологиялық тізбектер. Бұл ерекшеліктер фразеологиялық калькаланған тіркестерге де тән.

Фразеологиялық калька мен стиль ұғымы бір қарағанда бір-біріне кейде қарама-қарсы тұрған тілдік амалдарға ұқсайды. Себебі сөзбе-сөз жатық аударылған калькаланған тіркестер үнемі стильдік талаптарға сай келе бермейтіні белгілі. Тіпті түпнұсқа тілдегі көркемдік амалдар қатарынан саналатын фразеологиялық тіркестердің өзі қолданыс аясында үлкен жауаптылықпен қарауды талап ететін тілдік құрал. Ал аударма барысында дәл түпнұсқадағы реңкті сақтай қою екіталай. Калькаланған фразеологизмдердің стильдік бояуы түпнұсқадағы стильге қарағанда аударманың әсерінен әр түрлі реңкте көрінеді. Себебі “Түпнұсқа-тіл” T<sub>1</sub>-ден “Аударма-тіл” T<sub>2</sub> аралығында компоненттердегі образдылық,

бағалаушылық сияқты стильдік қызметтер өзгерістерге ұшырайды. Әсіресе, фразеологизмдердің эмоционалды-экспрессивті белгілері кейде мүлдем жоғалып кетеді, кейде жартылай сақталады немесе мәтінде сөйлем тұтастай түсіріліп, тастап кетеді. Бұл жөнінде Г.Смағұлова былай дейді: “Қазақ фразеологизмдерінің аударуға келмейтін, баламасын табу қиын, ұғымда жоқ метафоралы түрлері кейде көркем әдебиет аудармаларында мүлдем түсіріліп қалатын кездері болады. Мәселен, М.Әуезовтың “Абай жолында” көзіміз түскен кейбір тұрақты тіркестер орысша нұсқада кездеспейді. Олар: “мүрдем қат”, “абыройын төгу”, “қыл мойынға тақалу”, “қайрап салу”, “тұмсығы тасқа тию”, “шоқтығы асып тұру”, “басын тауға да тасқа соғу”, “қолымен от көсеу”, “қырына алу”, “ұзында өші, қысқада кегі”, т.б. /59.143/

Көркем шығарма мәтіндерін аударма әдебиеттерден оқығанда калькалаудың қисынсыз түрлерін көп кездестіруге болады. Мәселен, балалар жазушысы Б.Соқпақбаевтың “Менің атым Қожа” повесіндегі тіркестердің бірінің орысша нұсқасы былай беріледі.

“Ағасы бардың жағасы бар” /164 б/. “У нас говорят вполне справедливо: У кого есть брат, у того есть и воротник” /с.151/ деп сөзбе-сөз аударған. /Ауд.М.Балыкин/. Орыс тілді оқушы бұл мақалдан ешбір ұлттық рух пен коннотациялық мағына іздемейтіні анық. Бұл арада біз айтып, талдап отырған стиль мәселесі түгіл, қарапайым ойдың нақты түсінігі дұрыс жеткізілмей отыр.

Әр ұлт тілдеріндегі көркем шығарманы қалың оқырманға жеткізу - аударма әдебиеттің үлесі. Батыс, орыс классиктерінің атақты шығармалары қазақ оқырмандарына аудару барысында таныс болды, көпшілікке тарады. Дегенмен де түпнұсқадан оқу бір басқа, аударма арқылы оқу бір басқа екенін бәрі мойындайды. Кеңестік кездегі ортақ идеология саясаты осы аударма әдебиеттері арқылы ортақ мәдени мұраларды жасауға ықпал етті. Жұмысты жазу барысында орыс тілінен қазақ тіліне, қазақ тілінен орыс тіліне аударылған классик жазушылар шығармаларын салыстыра қарап, калькаланған тұрақты тіркестерден картотека жасау барысында, фразеологиялық калькалардың аударма барысында стильдік әсерінің көптеген өзгеріске ұшырайтындығы, әсіресе, түпнұсқадағы бейнелі сөз орамдарының тура түпнұсқадағыдай емес, олқы түсетіні бірден байқалады. Мысалы, ҚТФС-да ҚАРНЫ АШТЫ тіркесінің екі мағынасы берілген. Соның бірі – көңілі толмау, разы болмау. /351/. Бұл тіркестің тілдегі қолданыс жиілігі жоғары. Былай қарағанда фразеологизм мағынасын жеткізу қиын да емес тәрізді, алайда екінші сөйлемде тіркес мағынасы түсіндірілген. Фразеологиялық мағына жоғалып кеткен.

- Философия ғылымы, астрономия, космогония және дүниенің жаралысы, адам ағзасының әрекет, сырлары турасындағы

ғылымдар бар, бәрі туралы құран баян ететін ойлар қарын ашырады. /Абай жолы/

- Все, что сказано в коране о строении вселенной, о человеческом обществе, о теле человека и об его сокровенной тайне – душе, *ничего не объясняет.* /Ауд. Л.Соболев/

Қазақ және орыс тілдеріндегі фразеологиялық сөздіктерде БАСЫН АЙНАЛДЫРУ //ВСКРУЖИТЬ ГОЛОВУ тіркестерінің мағыналары біріне-бірі сай келеді. Тек ҚТФС-да *алдап арбады; илкітіруге әрекет етті; дегеніне көндіруге айласын салды.* Қызды өзіне қарату үшін, шал қызды дұғалап *басын айналдыра бастапты.*/101/ Ал ФСРЯ–да бұл тіркестің екі мағынасын көрсетеді. 1.Лишать способности здраво рассуждать, трезво относиться к окружающему. 2.Увлекать, влюблять в себя. /212/

- Мне видеть мерзко, мерзко, и вы добились, *вскружили голову* девчонке. Левин в тысячу раз лучше человек. /Л.Толстой/
- Көруге жаным түршігетін нәрсені істегенсіз де, қыздың *басын айналдырып жібергенсіз.* Левин мың есе артық адам.

Келтірілген мысалдағы фразеологизм мағынасы қазақ тілінде Сөздікте орыс тіліндегі екінші мағынасына сай мысал берілген. Ал тілдік қолданыста Сөздікте белгіленбеген екінші мағынасы да бар. Мысалы: Тауарларын жайып тастап, мақтай берген соң байғұстың *басы айналып,* ақшасын қалай бере салғаны есінде жоқ. /Жас Алаш/

Сөйлемде тұрақты тіркестердің қолданысында стильдік реңкі бар, әрі экспрессивті, нормаға сай, алайда кейбір аударма нұсқаларында сөзбе-сөз калькаланып, бірақ аударма тілде ол фразеологиялық тіркес деп танылмайтын жайттар кездеседі. Мысалы:

- Хотя она велела вчера сквзать мужу, что ей *дела нет* до того, предет или не приедет его сестра, она все приготовила к ее приезду и с волнением ждала заловку. /Л.Толстой/
- Кеше өз күйеуіне қарындасының келген-келмегенінде *жұмысым жоқ* дегенді айт деп жіберсе де, соның келуіне бәрін сайлап, дегбірі қаша күтіп отырған. /Ауд./

НЕТ ДЕЛА тіркесі ФСРЯ-да фразеологизм ретінде тіркелген. /274/. Ал ҚТФС-де фразеологизм ретінде көрсетілмеген. Алайда қазақ тілінде ауызекі тілде, көркем әдебиетте бұл тіркестің де ЖҰМЫСЫ/-М/ ЖОҚ қолдану жиілігі өте жоғары. Тіркес тұрақтылығы мен қолдану тиянақтылығы болса да фразеологиялық сөздікке енгізілмеген, яғни

фразеологизм деп танылмаған. Аталған фразеологизмнің стильдік реңкі – кекесін, мысқыл. Қазақ тілінде осы мағынаға ұқсас ШАРУАСЫ ТҮГЕЛ тіркесі бар. Сірә, орыс тілінен калькаланып, қазақ тіліне сіңіп кеткен болу керек. Негізінде еркін тіркеске омонимдік қатысы бар фразеологизм деп қарастырған жөн деп ойлаймыз.

Орыс тіліндегі асты сызылған мына фразеологизмдер: ...Но она была сама не своя и как во сне шла под руку с мужем. /Л.Толстой/ қазақ тілінде фразеологизм ретінде емес, Анна бірақ күйеуімен қолтықтасқан күйі, ұйқы бұған адамша, мең-зең болып кете барды. Бірақ түп нұсқадағы бейнелілікті барынша сақтауға тырысқандықтан фразеологиялық бірліктердің мағыналары сөйлеу стиліне сай дәл жеткізілген.

АТҚА МІНЕР *Бұрын пысық, белсенді кісі туралы айтылған.* /59/. Бұл тіркес Сөздікке фразеологизм ретінде тіркелген. М.Әуезовтың Абай жолындағы аудармада тіркес бастан аяқ *Аткаминеры* болып берілген. Фразеологиялық тізбек түріндегі бұл тіркес соңғы ғылыми әдебиеттерде бірге жазылып жүргендіктен, бұрыннан қалыптасқан фразеологиялық мағына қайда қалады деген заңды сұрақ туындайды. Күрделі зат есімдер сөздігінде /Алматы, 1999/ атқамінер бірге жазылып, /60.20 б/ экспрессивті деп көрсетілген. Біздіңше, фразеологизмдердің белгілері ретінде екі не одан көп сөзден тұратын компоненттер бірге жазылмайтыны белгілі. Тіркес экспрессивті болған соң, заттық мағынадан гөрі, мұнда сындық мағына бар. Орыс тіліне де аударылмай берілуі түрлі ұлт өкілдеріндегі аялық білімінің /фондық білім/ коннотациялық ерекшелігін сақтау басты міндет.

Аударма тілде түпнұсқадағы жай тіркестерді фразеологизмдермен беру сөйлемдегі мәнерлілік пен бейнелілікті және оқушыға эмоционалды-экспрессивті жеткізудің бір тәсілі деп қарастырамыз. Мысалы, біз жинаған сөйлемдер ішіндегі мысалдарда *...стало страшно – жүрегі су ете қалды; ...не мог заставить себя слушать - құлақ қоя алмады; уже пришел – сап ете түсті;* Қазақ тіліндегі бұл фразеологизмдердің мағынасында эмоционалдылық үлкен рөл атқарып тұр. Болмысты қабылдаудың сезімдік жағын көрсететін стилистикалық мағына болғандықтан, мұндай әсерлілікті көбінесе фразеологизмдер атқарады. Ситуацияға сөйлеушінің /айтушының/ жеке қатынасын анықтайтын мұндай мағына әдетте эмоционалдық пен экспрессивтілікке негізделеді. Ғалымдардың айтуынша, эмоционалдық адам сезімінің түрлі тәсілдермен, мәселен, фразеологизмдермен баяндалуы, мәселен, *жүрегі аузына тығылу* дейтін сияқты. Ал экспрессия - тілдегі мәнерлілік, сөзбен сипатталған, бейнелілік, суреттілік. Эмоция мен экспрессивтілік сөйлемде бір мезгілде қатар көрінеді. Бірақ эмоционалдық пен бағалауыштыққа қарағанда экспрессивтіліктің жасалу аумағы кең. Көбінесе ауыспалы мағынаға экспрессивтілік тән болып келеді. Мәселен, метафоралы тіркестер экспрессияға құрылады. Мысалы: *қабағынан қар жауу*. Бірақ экспрессия

жасаудың тәсілі эмоцияға негізделеді. Себебі адам сезіміне әсер ететін бір фактор болған соң, эмоция көрініс береді.

Тіл-тілдегі қарғыс мәнді тіркестердің де мәтінде стильдік қызметі өте жоғары. Өйткені эмоцияға негізделген мұндай фразеологизмдер кейіпкер тілін даралап көрсетуге қызмет ететін тұстары бар.

*Түпун вам на язык*, - сказала вдруг княгиня услышав эти слова.  
/Л.Толстой/

*Тіліңізге шоқ түссін*, - деді княгиня қапелімде, сол сөзді естіген соң.

Сөйлемдегі ой айтылған қолайсыз сөзге қатысты болғандықтан, бұл арада ауызекі сөйлеу стиліне тән қазақша баламасы сәтті алынған. Орыс тілінде бұл тіркес құстардың өңеші мен тамағы, тілінде пайда болатын *түпун* деген ауруға қатысты жасалған деген мәліметтер бар. Ал қазақ тіліндегі образдылық пен экспрессивтілік түпнұсқамен тең түскен.

Калькаланған бейтарап стильдегі фразеологизмдерге көбінесе діни және этнографиялық тіркестерді жатқызуға болады. Мәселен, діни мағынадағы *Боже мой, господи помилуй* т.б. Құдайым-ай!, *Тәңірім-ай!*, *Тәңірім-ай, есіркей гөр!* т.б. *Құда түсу – сватовство*;

Бұдан мынадай қорытынды шығаруға болады:

Аударма барысында фразеологиялық тіркестердің стильдік ерекшеліктеріне қарай, “Түпнұсқа-тіл” Т<sub>1</sub> мен “Аударма-тіл” Т<sub>2</sub>–ге қатысты ортақ мынадай өзгерістерді атаған жөн.

1.Фразеологизмдердің стилистикалық мағыналарында бірдей сәйкестік болады, сөзбе-сөз аударылады, яғни калькаланады.

2.Түпнұсқадағы еркін тіркестер фразеологиялық тіркеспен берілуі арқылы сөйлемдегі ойдың әсерлі жеткізілуіне ықпал етеді немесе керісінше фразеологиялық тіркес мәні басқа сөздермен жай түсіндіріледі.

3.Діни фразеологизмдер аударма барысында түп-нұсқадан алшақ кетпейтіндіктен сөйлемдегі калькаланған фразеологизм бейтарап стильде қалады.

4.Бейтарап стильдегі этнографиялық тіркестер көбінесе түсіндірмелі немесе бір сөзбен аударылады.

5.Қазақ тіліндегі кейбір фразеологизмдер ауызекі тілде жиі айтылады, алайда қазақ фразеологизмдерінің қатарына енгізілмеген тіркестер орыс тілінде фразеологизм болып танылған тіркестер болып шығады.

6.Кейде сол ұлт тілінде қалыптасқан тіркестерді еш өзгеріссіз аудармай алу арқылы түпнұсқа тілдің коннотациялық мүмкіндігін сақтап қалады.

Қандай ұлт өкілі болмасын, алдымен өз ана тілі арқылы бойына дарыған әдемі, әсерлі сөздерді алдымен қолданады. Алайда қарым-қатынас жасайтын ортасы, адамдармен аралас-құралас өмір сүруі, білім дәрежесінің артуы, түрлі тілдік ортаның мәдениетінің әсері оның жеке сөз қолданыстарына әркез өзгерістер әкеледі. Жақсы мағынада тілдік қорын

байытады. Сол қорда әр түрлі тілдегі көркем бейнелі тіркестер де жүреді. Мәселе, солардың орнын тауып қолдану, әсерлі сөйлеу – тіл, сөйлеу мәдениетін көрсетеді. Ауызекі тілдегідей лапша ілме, базар жоқ, қуып кету сияқты емес, әдеби нормаға түскен фразеологизмдер кальканың оң нәтижелері деу керек.

Тіл мәдениеті туралы маңызды ойлар айтқан М.Балақаев былай дейді: Тілдің коммуникативтік қызметі адамның әр алуан ойын, сана-сезімін білдірумен қатар, ол әдеби тіл қалпына түскенде, оның эстетикалық сезімді білдіру аясы да кеңейеді. Бұл әсіресе, көркем әдебиет тілінің ауыр жүгінің бірі. Әдеби тілді пайдаланушылардың тілдік талғамы неғұрлым күшті болса, әдеби тілдің сымбаттылық, нормалық қасиеті соғұрлым арта түседі. /58.179/. Сондықтан аударма арқылы енетін бейнелі тіркестерді таңдап, талғап қолданысқа түсіру “Кісінің тіл мәдениетінің дәрежесі оның эстетикалық талғамының қандай екендігімен де байланысты. Сөздің сұлулығы, кісіге етер әсерінің күшті болуы айтылған ойдың айқындылығымен байланысты. Сонымен қатар, тілдегінің таңдаулыларын талғай білген кісі – тілге деген эстетикалық сезімі күшті болғаны”. /60.179/ Олай болса, көркем аударма тілі аудармашы мен оқушы үшін сөз құдіретін танытатын қиын тіл. Оған фразеологиялық калькаларды талдау барысында көз жеткізуге болады.

Калькалау - тілде болған әрі үнемі бола беретін тілдік амал. Тіл-тілдердегі сөз алмасуда кальканың ықпалы айырықша. Фразеологиялық калькалар да тілдің ерекше қабатын құрайды. Ал қазақ тіліндегі фразеологиялық қор калькаланған тұрақты тіркестер арқылы құрамын байыта береді.

#### КӨРСЕТІЛГЕН ӘДЕБИЕТ:

1. Будагов Р.А. История слов в истории общества. М., 1971.
2. Қазіргі қазақ тілі . Алматы, 1954. 563 б.
3. Кеңесбаев І., Ғ.Мұсабаев. Қазіргі қазақ тілі. Алматы: 1962.
4. Хасенов Ә. Тіл білімі. Алматы: "Санат", 1996. 415 б.
5. Аханов К. Тіл білімінің негіздері. Алматы: "Санат", 1993. 496 б.
6. Болғанбайұлы Ә, Ғ.Қалиұлы. Қазіргі қазақ тілінің лексикологиясы мен фразеологиясы. Алматы: "Санат", 1997. 255 б.
7. Шанский Н.М. Фразеология современного русского языка М., 1972.160 с.
8. Молдабеков К.М. “Основы калькообразования в современном казахском языке”. Автореф. канд. дисс. Алматы: 1979. 23 с.

9. Хасенов М.Х. “Структурно-функциональные особенности калек в современном казахском языке /на материале произведения В.И.Ленина “Материализм и эмпириокритицизм” и “Философские тетради”/. Автореф. канд. дисс. Алматы: 1988. 22 с.
10. Ефремов Л.П. Калькирование и его отличие заимствования. Известия. АН Каз ССР. сер.филол.1960 г.Вып.1.
11. Ефремов Л.П. Основы теории калькирования. Алматы: 1974. 190 с.
12. А.Алдашева “Аударматану: лингвистикалық және лингвомәдени мәселелері” Алматы: Арыс, 1998. 213 б.
13. Қайдар Ә. Қазақ тілінің өзекті мәселелері. Алматы: "Ана тілі", 1989.303 б.
14. Пюрбеев Ц.Г. Современная монгольская терминология. М., 1984. Стр. 101.
15. Баранов А.Н.Введение в прикладную лингвистику. М., 2001. 358 с.
16. Reib K. Grundfragen der Übersetzungswissenschaft: Wiener Vorlesungen /Hrsg. Von M.Snell-Hornby und M.Cadric. Wien, 1995.
17. Schleiermacher F.D. Methoden des Übersetzens. Darmstadt, 1973.
18. Смағұлова Г. Мағыналас фразеологизмдердің ұлттық-мәдени аспектілері. Алматы: Ғылым.1998. 196 б.
19. Кейкин Ж. Қазақы атаулар мен байламдар. Алматы: Өлке, 2000. 256 б.
20. Жолковский А.К., Мельчук И.А. О семантическом синтезе. //Вопросы кибернетики. Вып. 19. М., 1967.
21. Телия В.Н. Русская фразеология. Семантический, прагматический и лингвокультурологический аспекты. М., 1996. 285 с.
22. Копыленко М.М. О греческом влиянии на язык древнерусской письменности. //Русская речь, 1969. N5.
23. А.Федоров. Основы общей теории перевода (лингвистические проблемы): Уч. Пособие. -М., Высшая школа, 1983.
24. Копыленко М.М. Сочетаемость лексем в русском языке. М.,Просвещение, 1973.с. 25.
25. Кеңесбаев І. Қазақ тілінің фразеологиялық сөздігі. Алматы: Ғылым. 1977. 711 б.
26. Ө.Айтбаев. Аудармадағы фразеологиялық құбылыс. Алматы: 1975. 227 б.
27. М.Әлімбаев. Өрнекті сөз – ортақ қазына. Алматы: 1967. 166 б.
28. М.Әуезов. Пушкинді қазақшаға аудару тәжірибелері туралы. //Шығамалар.X1 том.Мақалалар, зерттеулер.Алматы:1969.

29. М.Әуезов. Көркем аударманың кейбір теориялық мәселелері. // Көркем аударманың кейбір мәселелері. /мақалалар жинағы/. Алматы: 1957.
30. Маслова В. Введение в лингвокультурологию. –М., Наследие, 1997
31. Мусаев К. Перевод лексических и фразеологических единиц как проблема частной теории перевода./На материале переводов с русск. на узб./ Автореф. докт.дисс., Тбилиси, 1988.
32. Болғанбаев Ә. Анатомиялық атауларға байланысты фразеологизмдер. //Қазақ тілінің түсіндірме сөздігін жасау тәжірибелері. Алматы: Ғылым.1989.
33. Смағұлова Г. Фразеологизмдердің варианттылығы. Алматы: Санат, 1966. 127 б.
34. Васильев Л.М. Семантика русского глагола. 1983 М.,1981, 184 б.
35. Оразов М. Қазақ тілінің семантикасы. 1991. 213 б.
36. Момынова Б. Газет лексикасы жүйесі мен құрылымы. Алматы: Арыс, 1999. 228 б.
37. Есимжанова М. Межъязыковые фразеологические соответствия. /На материале английского, русского и казахского языков/. Автореферат. Алматы, 1998. 24 с.
38. Сағидолдақызы Г. Поэтикалық фразеологизмдердің этномәдени мазмұны. Алматы: Ғылым, 2003.247 б.
39. Ураксин З.Г. Фразеология башкирского языка. М., 1975.192 с.
40. Айдаров Ғ. Күлтегін ескерткіші. Алматы: Ана тілі, 1995.232 б.
41. Сағындықов Қ. Әлеуметтік экономикалық мәдениетті қазақ тіліне аударудың кейбір мәселелері. //Тіл мәдениеті және баспасөз. Алматы: Ғылым, 1972.
42. Алтайбаева Д.Ю. “Фразеологические кальки, абсолютные эквиваленты и индуцированные образования”. Автореф. канд дисс. Ленинград, 1983. 16 с.
43. Рецкер Я.И. Теория перевода и переводческая практика. М.,Наука, 1974.
44. Комиссаров В.Н. Теория перевода. Лингвистические аспекты. М., Высшая школа, 1990.
45. Жантикина А.М. Национальная окрашенность казахских лексико-фразеологических единиц в переводе на русский язык. Автореф.канд. дисс. Алматы,1989. С.22
46. Сайрамбаев Т. Сөйлемнің тұрлаулы мүшелері. Алматы: Қазақ университеті, 1991. 168 б.
47. А.Кайдаров. Особенности стилистического употребления синонимных и вариантных фразеологизмов в уйгурском языке. //Исследование по тюркологии. Алматы: Ғылым, 1969.

48. Қошанова Н. Қазіргі қазақ тіліндегі тұрақты тіркесті сөйлем мүшелері. Автореферат. Алматы, 1995. 25 б.
49. Джапарбекова С. Фразеология в двуязычных словарях. Автореф. канд. дисс. Алматы: 1991. 25с.
50. Русско-казахский фразеологический словарь. Алматы:1985. 220 с.
51. Копыленко М.М. О межъязыковой идиоматичности и связанных сней явлениях. //Актуальные проблемы лингвистики. Алматы, 1998. 247 с.
52. Истрина Е.И. Заметки по дуязычным словарям. /ИАН СССР, ОЛЯ, Т.3. Вып. 3. М., 1944. 91 с.
53. Қожахметова Х.Қ., Жайсақова Р.Е., Қожахметова Ш.О. Қазақша–орысша фразеологиялық сөздік. Алматы: Мектеп. 1988.220 б.
54. Кайдар А. Тысяча метких и образных выражений. Астана: Білге. 2003. 368 с.
55. Сарекенова Қ. Қазақ фразеологизмдерінің стильдік саралануы. Канд. дисс. қолжазбасы. Алматы, 2001. 133 б.
56. Құрманбайұлы Ш. Қазақ терминологиясы дамуының кезеңдік сипаты. Астана, Елорда, 2002.182 б.
57. Момынова Б. Стилистикалық терминология: баспасөз тілінің термин қалыптастырудағы қызметі. //Тілтаным N2. 2002.
58. Алдашева А., Ахметжанова З. т.б. Ресми іс қағаздары. Алматы, Сөздік-Словарь, 2001. 215б.
59. Смағұлова Г. Ұлттық болмыс лексикасының аударма әдебиетте берілуі. //Көркем аударма теориясы мен тарихының өзекті мәселелері. Алматы: 2002. 259 б.
60. Қасым Б. Күрделі зат есімдер сөздігі. Алматы, 1999. 110 б.
61. Балақаев М.Қазақ әдеби тілі және оның нормалары. Алматы: Ғылым, 1984. 182 б.
62. Айтбаев Ө. Қазақ терминологиясының қалыптасуы мен дамуы. Алматы: Ғылым, 1988.206 б.
63. Әміров Ә.Ж. Қазақ баспасөзінің 1990-2000 жылдар аралығында терминологияны қалыптастырудағы рөлі. Автореф. канд. дисс. ..., Алматы, 2002. 29 б.
64. Әуезов М. Көркем аударма жайындағы ойлар. Жиырма томдық. 14 т. Алматы: Жазушы, 1983. 295 б.
65. Авакова Р. Фразеологиялық семантика. Алматы: Қазақ университеті, 2002.150б.170б.
66. Ақаев С. Терминнің танымдық табиғаты. Алматы: Ғылым, 2000.225 б.
67. Аманжолов А.С. Қазақша-орысша лингвистикалық терминология сөздігі. Алматы, 1997. 85 с.

68. Арсентьева Е.Ф. Сопоставительный анализ фразеологических единиц. Казань, 1989. 125 с.
69. Балақаев М., Жанпейісов Е., Томанов М., Манасбаев М. Қазақ тілінің стилистикасы. Алматы: Мектеп, 1968. 239 б.
70. Балақаев М. Қордабаев Т. Қазіргі қазақ тілі. Синтаксис. Алматы: Мектеп, 1971. 339 б.
71. Бархударов А.С. Язык и перевод. М., 1976.
72. Виноградов В.В. /1947/. Об основных типах фразеологических единиц в русском языке. //В.В. Виноградов. Избранные труды. Лексикология и лексикография. М., 1977.
73. Гачев Г. Национальные образы мира. //Вопросы литературы. 1987. N 2.
74. Голуб И. Стилистика русского языка М., 2001. 442 с.
75. Жақсыбаева М. Этнографические фразосочетания казахского и русского языков. Автореф. Канд. дис. ..., Алматы, 1997.
76. Жаңа атаулар. Қазақ лексикасындағы жаңа қолданыстар. Алматы: Ана тілі, 1992. 125.
77. Жуков В.П. Русская фразеология. М., 1986. 310 с.
78. Жуков В.П. Семантика фразеологических оборотов. М., 1978. 159 с.
79. Исабеков С.И. Принцип дополнительности в номинативной системе языка. Алматы: Ғылым, 1992. 204 с.
80. Исақова С.С. Қазақ тіліндегі психология терминдері. Автореф. канд. дисс. ..., Алматы, 2000. 29 б.
81. Кеңесбаев І., Мұсабаев Ғ. Қазіргі қазақ тілі. /лексика, фонетика/. Алматы: Қазақтың мемлекеттік оқу-педагогикалық баспасы. 1962. 315 б.
82. Кеңесбаев І. Қазақ тілі туралы зерттеулер. Алматы: Наука, 1987. 349 б.
83. Кенесбаев С., Жанузаков Т. Русско-казахский словарь лингвистических терминов. Алматы: Ғылым, 1966. 206 б.
84. Копыленко М.М., Попова З.Д. Очерки по фразеологии. Воронеж, 1978. 141 с.
85. Копыленко М.М. Актуальные проблемы лингвистики. Алматы, 1998. 248 с.
86. Кузнецов А.М. Национально-культурное своеобразие слова. //Сборник обзоров. М., 1987.
87. Қабатаева К.Т. Халел Досмұхамедұлы еңбектеріндегі қоғамдық-саяси, мәдени-әлеуметтік терминдер. Автореф. канд. дисс. ..., Алматы, 2000. 29 б.
88. Қадырқұлов Қ.Ш. Қазіргі қазақ тіліндегі жаңа сөздер мен жаңа қолданыстар. Автореф. канд. дисс. ..., Алматы, 1995. 24 б.
89. Қазақ тілі. Энциклопедия. Алматы, 1998. 508 б.

90. Қалиұлы Б. Жалпы тіл білімі. Алматы, 2000. 112 б.
91. Қожабекова Р.Т. Баспасөз бетіндегі тақырыптардың фразеологияну ерекшелігі. Автореф. канд. дисс. ..., Алматы, 2002. 26 б.
92. Құрманбайұлы Ш. Қазақ лексикасының терминденуі. Алматы: Ғылым, 1998. 206 б.
93. Лингвистический энциклопедический словарь. М.,1990.
94. Методы лингвистики. Словарь-справочник. Алматы, 2000. 34 б.
95. Молотков А.И. Основы фразеологии русского языка. Л.,1977. 280 с.
96. Малбақов М. Қазақ сөздіктері. Алматы: Ана тілі, 1995. 11 б.
97. Мусатаева М.Ш. Двухязычная лексикография: тенденции и перспективы. Алматы, 2000. 203 с.
98. Мұстафаұлы С. Тұрақты тіркестердегі жергілікті ерекшеліктер. Алматы: Қазақ университеті, 2003. 170 б.
99. Нұрмаханов А. Түркі фразеологиясы. Алматы: Ғылым, 1998. 270 б.
100. Одинцов В.В. Стилистика текста. М.,1980. 262 с.
101. Оралбай Н. Қазақ тілінің сөзжасамы. Алматы, 2002. 192 б.
102. Проблемы фразеологии. Исследования и материалы. М., 1964. 317 с.
103. Раимбекова Б.Ж. Газетный текст на русском и казахском языках. Автореф. канд. дисс. ..., Алматы, 1999. 24 б.
104. Райхштейн А.Д. Сопоставительный анализ немецкой и русской фразеологии. М.,1980.
105. Салқынбай А. Трихи сөзжасам. Алматы: Қазақ университеті, 1999. 309 б.
106. Саямов Г. Лексико-фразеологические вопросы художественного перевода. /Принципы перевода пословиц, поговорок и идиом русского на узбекский язык/. Автореф. дис. Канд. филол. Наук. Ташкент, 1964. 31 с.
107. Сарсенбаев Р. Қазақ тілі фразеологиясы. Алматы, 1973. 29 б.
108. Сарбасова Қ.Б. Қазақ тіліндегі етістікті фразеологизмдердің лексика-семантикалық сипаты. Автореф. канд. дисс. ..., Алматы, 1999. 25 б.
109. Сатенова С. Қазақ тіліндегі қос тағанды фразеологизмдердің тілдік және поэтикалық табиғаты. Алматы: Ғылым, 1997. 183.
110. Сатыбалдиев А. Рухани қазына. Көркем аударма мәселелері. Алматы: Жазушы, 1976.
111. Сейсенова А.Д. Лингвистикалық мәдениеттану: этикет формаларына салыстырмалы талдау. Автореф. канд. дисс. ..., Алматы, 1998. 28 б.
112. Солганик Г.Я. Стилистика текста. М.,2000. 253 с.

113. Сөз өнері . Алматы: Жазушы, 1978.
114. Сыбанбаева А.С. Қазақ тіліндегі концептуалдық метафораның қызметі. Автореф. канд. дисс. ..., Алматы, 1999. 28 б.
115. Талжанов С. Көркем аударма туралы. Алматы, 1962.
116. Телия В.Н. Что такое фразеология. М., 1966.
117. Уәлиұлы Н. Фразеология және тілдік норма. Алматы: 1998.126 б.
118. Умарходжаев М.И. Принципы составления многоязычного фразеологического словаря. /На материале немецкого, узбекского и с русского языков/. Автореф. дис. Канд. филол. Наук. Ташкент, 1972. 27 с.
119. Шайкевич А.Я. Введение в лингвистику. М., 1995.302 с.
120. Шаймерденова Н.Ж. Экспликация семантики лексических единиц. Алматы: Қазақ университеті, 2003. 148 с.
121. Шадрин Н.Л. Перевод фразеологических единиц. Сопоставительная стилистика. Саратов, 1991. 120 с.
122. Шанский Н.М. Фразеология современного русского языка. М., 1985.160 с.
123. Шевченко Г.И. Фразеологические кальки с греческого и латинского в русском языке. Автореф. канд. дисс. Минск, 1986. 15 с.
124. Фомина М.И. Современный русский язык. Лексикология. М., 1990.415 с.
125. Хазимова Ә.Ж. Қазақ фразеологизмдерінің ұлттық-мәдени деректері. Автореф. канд. дисс. ..., Алматы, 2002. 29 б.
126. Ысқақов А. Қазіргі қазақ тілі. Алматы: Ана тілі, 1993.82 б.

#### С О З Д І К Т Е Р:

1. Авакова Р. Дәулетова Ф. Қысқаша қытайша-қазақша сөздік. Алматы, 1998.60 б.
2. Дубровин М.И. Орысша-ағылшынша-немісше-французша-испанша фразеологиялық сөздік. М., 1982.
3. Есимжанова М. Краткий англо-русско-казахский фразеологический словарь. Алматы: Мектеп, 1997. 44 с.
4. Кеңесбаев І. Қазақ тілінің фразеологиялық сөздігі. Алматы: Ғылым, 1977. 711 б.
5. Кочедыков Л.Г. Краткий словарь иноязычных фразеологизмов. М., 2000.238 с.
6. Қожахметова Х.К., Жайсакова Р.Е. Қожахметова Ш.О. Қазақша-орысша фразеологиялық сөздік. Алматы: Мектеп, 1988.220. с.
7. Қасым Б. Күрделі зат есімдер сөздігі. Алматы, 1999.

8. Молотков А.И. Фразеологический словарь русского языка. С-П., 1994. 541 с.
9. Русско-казахский фразеологический словарь. Алматы: Ғылым, 1985. 220 с.
10. Сайрамбаев Т., Рысбай Б. Қазақ тіліндегі шектеулі тіркестердің түсіндірме сөздігі. Алматы: Қазақ университеті, 2001. 141 б.
11. Сарсенбаева Р.Р. Учебный словарь русско-казахский фразеологический словарь. Алматы, 2000. 64 с.
12. Умарходжаев М.И. Немиса-русча-узбекча фразеологик луғат. Ташкент. 1994.
13. Федоров А.И. Фразеологический словарь русского литературного языка. М.: 1997. Т 1. -391 с. Т 2. – 396 с.
14. Чернов М.Ф. Чувашско-русский фразеологический словарь. Чувашское кн. Изд. 1982. 175 с.

#### МЫСАЛДАР АЛЫНҒАН ӘДЕБИЕТ:

1. Әуезов М. Абай жолы. 1,2 т. Алматы: Жазушы, 1989.
2. Ауезов М. Путь Абая. /пер. Л.Соболева/ Т.1,2. Алматы: Жазушы, 1988.
3. Пушкин А.С. Капитанская дочка. /Капитан қызы. /ауд. Ә.Тәжібаев/. Алматы, 1947.
4. Соқпақбаев Б. Менің атым Қожа. Алматы: Жазушы. 1978.
5. Соқпақбаев Б. Путешествие в детство. /пер. Балыкина/. Алматы: Жазушы, 1990.
6. Толстой Л.Н. Анна Каренина. Т.1–2. /ауд.Ғ.Орманов/
7. Толстой А. Хождение по мукам. /Азапты сапарда. /ауд.Т.Ахтанов/
8. Тургенев И.С. Дворян ұясы. /ауд. М.Әуезов/

#### ГАЗЕТТЕР

1. Жас Алаш
2. Қазақ әдебиеті
3. Егемен Қазақстан
4. Сөз
5. Ана тілі
6. Алтын Орда
7. Түркістан

